

**MSA Latchways® Guided Type
Fall Arrester (GTFA) for use with
MSA Latchways® Vertical
Lifelines (VLL)**

EN 353-1:2014 +A1:2017
(DIN EN353-1:2018)
CSA Z259.2.5-17
ANSI Z359.16-2016
AS/NZS 1891.3:2020
OSHA 1910.140(d)(1)
NBR 14627:2010

- EN User Instructions
- FR Mode d'emploi
- DE Bedienungsanleitung
- NL Gebruiksaanwijzing
- ES Instrucciones para el usuario
- IT Istruzioni per l'uso
- PT Instruções para o usuário

- CS Návod k použití
- LV Lietošanas instrukcija
- PL Instrukcja użytkownika
- SL Navodila za uporabo
- FI Käyttöohjeet
- NO Bruksanvisningen
- SV Bruksanvisning

⚠ WARNING

- CSA certification is applicable to the device only. CSA has not investigated the anchorage system.
- Users of Latchways GTFAs and Latchways VLLs shall only be used by a person trained and competent in its safe use.
- Users of Latchways GTFAs shall be medically fit and suitably trained. Latchways GTFAs shall not be used by pregnant women, minors or those under the influence of alcohol or drugs.
- Users of Latchways GTFAs and Latchways VLLs shall ensure that systems and devices are used in the correct combination (**Section 5**).
- The Latchways GTFA is for single user only, please see table below for correct weight range per region.

EN 353-1:2018 & AS/NZS 1891.3:2020	50 – 150 kg
ANSI Z359.16-2016	110 – 310 lbs
OSHA 1910.140(d)(1)	110 – 330 lbs
CSA Z259.2.5-17	50 - 150 kg (110 - 330 lbs)

- For regions where CSA approval applies use GTFA part no. 3103L-00 only.
- For regions where CSA approval applies use Latchways VLL kits specified in Installation Instructions 30901-99 only.
- Before each use the User shall complete Pre use checks in accordance with Section 6.
- Product markings shall correspond to the region in which the devices are to be used (p160).
- The Latchways GTFA shall not be used for work positioning (i.e. primary means of support); to support either partial or Full body weight.

⚠ WARNING

- Latchways VLLs must be installed and used such that the maximum incline from vertical is 15° in any direction (**Figure 1**).
- The Latchways GTFA shall not be used for any other purpose than providing attachment for a single User to a Latchways VLL manufactured and specified by MSA Latchways plc.
- During use do not allow any clothing, equipment, body appendages or any other items to restrict the operation of the device.
- Do not use the Latchways GTFA below -30°C (-22°F) or above 50°C.
- If the Latchways GTFA device is damaged, has arrested a fall, there is any doubt about the safe condition of the device or the service date has expired and it is unable to pass an examination it shall be immediately withdrawn from service. This shall be recorded on the record card and the device passed to a Technician¹ for repair or disposal.
- **Rescue and evacuation:** the user must have a rescue plan and the means at hand to implement it. The plan must take into account the equipment and specific training necessary to affect prompt rescue under all foreseeable conditions. If the rescue be from a confined space, the provisions of OSHA regulation 1910.146 and ANSI Z117.1 must be taken into account. It is recommended to provide means for user evacuation without assistance of others. This will usually reduce the time to get to a safe place and reduce or prevent the risk to rescuers.
- **Do not** alter this equipment or intentionally misuse it. **Do not** use fall protection equipment for purposes other than those for which it was designed. **Do not** use fall protection equipment for towing, hoisting or material handling. Repairs shall be completed by a Technician¹ in accordance with MSA's instructions. No unauthorized repairs, modifications, alterations and/or additions are permitted.

⚠ WARNING

- A full body harness is the only acceptable body holding device that can be used in a fall arrest system.
- **Do not** rely on feel or sound to verify proper snaphook or carabiner engagement. Ensure that gate and keeper are closed before use.
- Ensure sufficient fall clearance exists between the user and obstacles and between multiple users on the VLL System.
- **Do not** disable or manually handle the lock/release mechanism of the device during ascent or descent.
- **Do not** hold the Latchways GTFA while ascending or descending or in the event of a fall. Holding the Latchways GTFA may prevent the brake from engaging and arresting a fall.

Failure to follow these warnings can result in serious personal injury or death.

MSA Latchways® GTFA and MSA Latchways® VLL

1 General information

Date of first use: The date the unit is removed from the packaging.

Date of first use* 

dd / mm / yy

Instructions shall be retained and provided to all Users of the Latchways GTFAs and Latchways VLLs in the language of the destination country, even when resold.

All Users of Latchways GTFA and Latchways VLL shall read and follow these instructions. Retain these instructions for future reference. Failure to follow these instructions may seriously compromise the safety of the User.

2 Intended use and product limitations

The Latchways GTFA is designed to arrest the fall of a User in conjunction with a Latchways VLL. The system or device energy absorber reduces the load applied to the body to 6 kN (1,350 lbf) or less in the event of a fall. Lifeline systems may be designed either with or without integral energy absorption. It is therefore essential that the User ensures that the individual device is compatible with the system (**Table 1**). If there is no system energy absorption then only devices that include an energy absorber shall be used.

The device has an anti-inversion mechanism which prevents it being used on the Latchways VLL if there is an attempt to use it upside down.

The lower end of the lifeline includes a termination (bottom anchor) that prevents the fall arrester passing through the termination. When the lifeline is installed, the bottom anchor provides a tensioning feature for the lifeline and an indicating feature once the correct pre-tension is applied.

The required minimum distance below the User's feet and the working platform is 2 m (6'6"). Below 2 m (6'6") the User may not be protected against hitting the working platform or obstacles below. Therefore, extra care must be taken when ascending / descending the first 2 m (6'6").

Temporarily disabling or manually handling the lock/release mechanism of the device during ascent or descent may hinder the safe operation and diminish the effect of the braking mechanism.

The Latchways devices have been subjected to an additional series of tests devised by TUV/NEL. These tests were conducted using 71 kg (156 lbs) and 100 kg (220 lbs) anthropomorphic test dummies with different body postures (reference NEL certificate no. MTHH).

Maximum Rated Load: Maximum single User mass is 150 kg (including tools and equipment carried). Total system User mass is determined by the device type and system configuration as illustrated in **Table 1**. When used at the maximum rated load, increase the minimum distance allowance to 2.25 m which includes an allowance for an arrest distance up to 1.25 m.

3 Required equipment

Always use a correctly adjusted Full body harness complying with national standards. (For countries conforming to EN standards a Full body harness conforming to EN 361 and equipped with a front fall arrest attachment point (A), including a clear statement on the required position of the harness attachment point is required).

Waist belts are not suitable for use with this device. If the Full body harness becomes loose a safe location shall be found before it is correctly adjusted. Harnesses that include elastic webbing at the front connection point are not suitable for use with this device.

Attach the Latchways GTFA to the Full body harness front attachment point using the karabiner. Before use ensure the karabiner is in the closed and locked position.

4 Requirements for use

The Latchways GTFA shall be directly attached to the front chest position of a Full body harness when used on a Latchways VLL.

When the device is attached to the cable the horizontal distance from the cable to the harness front attachment point is 0.3 m, (12") which allows the User to ascend / descend unhindered, this must not be extended, shortened or have any components added or removed

All Users shall ensure that a minimum distance of 3 m (10 ft) is maintained between the head of each User and the feet of each system User.

WARNING

- The Latchways GTFA shall only be engaged or disengaged from the Latchways VLL system when the User is in a position where there is no risk of a fall occurring.

Failure to follow this warning can result in serious personal injury or death.

5 Latchways VLL types

Latchways VLLs may be designed either with or without integral energy absorption. It is therefore essential that the User ensures that the individual device is compatible with the system (**Table 1**). If there is no system energy absorption then only devices that include an energy absorber shall be used.

6 Pre-use checks

Always fully inspect the following before each use:

System tension Ensure the system indicator provided is correct:

Tenser disk (Figure 2) – Only use the system if the Tenser disk freely rotates.

Visual tension indicator (Figure 3) – This component allows the User to check the system tension in situations where it is impractical to reach a tension indicator disc from a position of safety.

VLL system label - Check the product label, all regulatory information (installation date, ID, max. users, system type and inspection date) shall be clearly legible.

Complete the Latchways GTFA Pre use checks in accordance with **Table 2**.

Inspect the system for any excessive wear, damage or corrosion and evidence that it is within its service life. Ensure that the device is compatible with the system and sufficient energy absorption is provided (**p 162**- Latchways VLL system label).

If the Latchways GTFA does not pass any of the pre-use checks, it shall be immediately withdrawn from service. This shall be recorded on the record card and the device passed to a Technician¹ for disposal or repair.

7 User Instructions

1. Hold the Latchways GTFA in the right hand by the release catch cover below the level of the attachment point so that the linkage is in the vertical plane. This will force the cam into the unlocked position. **Figure 4**.

2. Press the release catch with your right thumb. The release catch will not operate if the device is incorrectly oriented. Using your left hand pull the Star wheel away from the body of the device and offer the device up to the cable. **Figure 5.**
3. Move the device around the cable until the cable is held within the cavity in the body of the device. Remove your thumb and allow the release catch to return. Finally allow the star wheel to move back into its original position, check that the release catch has disengaged and the star wheel cannot be pulled out. **Figure 6.**
4. To check the device is fully engaged move the device up the cable then quickly pull down on the karabiner the device should lock onto the cable. If this does not happen, remove the device from service and do not use until the device has been recertified by a Technician¹.
5. Attach the karabiner directly to the front chest position of a Full body harness. Ensure that the karabiner closes and locks.
6. When ascending and descending, the device shall always be below the Full body harness chest attachment point. The red slipper shall always be pointing upwards in contact with the cable.
7. To disconnect from the system, when you are in a safe position to do so, depress the release catch, pull the star wheel out, hold the device below the Full body harness attachment point so that the cam is open and then move the device until it is free from the cable.

All metallic parts, Nylon 6, and ABS should be:

- Unaffected by sharp edges, chemical reagents, cutting, abrasion, UV degradation or normal climatic conditions ranging from -30°C to 50°C.
- Kept at a safe distance from electrical current.

316 and 17/4 PH stainless steels shall not be exposed to environments containing chlorine.

For MSA Latchways ClimbLatch instructions, please see **Appendix 1.**

8 Disposal

All stainless steel and plastic components are recyclable.

9 Inspection, maintenance and storage

Periodic examination – The safety of the User relies upon the continued efficiency and durability of the equipment therefore Pre-use checks shall be completed before each use. Periodic examinations shall be completed by a person, other than the User, competent² in the examination of Latchways GTFAs, in accordance with these instructions. The interval will be dictated by the usage (**Table 3**), local regulations or environmental conditions and will be at least annually. Usage shall be determined by a competent person. Record shall be kept of the results of the examination.

Table 3 Periodic examination interval

Usage	Interval
Infrequent to light	Annually (12 months)
Moderate to heavy	Semi-annually to annually (6-12 months)
Severe to continuous	Quarterly to semi-annually (3-6 months)

Usage shall be determined by a competent person.

The date of first use must be administratively provable. Where the date of first use is NOT known, the next previous provable date must be used, e.g. date of purchase/date of manufacture of the device. There are no User serviceable parts within the device.

Lifespan – The webbing elements of the GTFA (webbing strap on TowerLatch and energy absorber on TowerLatch SP) have a maximum lifespan of 10 years from the date of first use. GTFAs have a shelf life of 2 years prior to first use provided storage is in accordance with these instructions. If the date of first use is not recorded lifespan is 10 years from the date of manufacture (note:

prior to April 2015 webbing straps have a service life of 5 years). ISC branded karabiners have an unlimited lifespan, all other karabiners have a maximum lifespan of 10 years from the date of manufacture; subject to passing Periodic examinations and Pre use checks.

Cleaning – As part of general maintenance the Latchways GTFA may require cleaning. This may be done using warm water and a domestic detergent. The device shall be thoroughly rinsed and dried naturally away from direct heat.

⚠ WARNING

Do not use any solvents, thinners or any chemical cleaning agent. Failure to follow these warnings can result in serious personal injury or death.

Should the device become wet allow it to dry away from direct heat at room temperature (typically 20°C). A small amount of WD40 water dispersant may be applied to the area between the cam and the side plates. Following application of the WD 40 allow any excess dispersant to drain away and wipe any surplus from the device using a clean lint free cloth. Cleaning agents containing chlorine or chlorides shall not be used.

Storage - The Latchways GTFA device shall be stored away from excessive heat, high humidity, sharp edges, corrosives or other foreseeable causes of damage. The equipment shall be protected from unnecessary stress, pressure or rough handling. Wet equipment shall be dried naturally away from direct heat.

Transport - during periods of transportation the Latchways GTFA shall be protected from potential damage.

Appendix 1 MSA Latchways ClimbLatch

⚠ WARNING

- When using the Latchways ClimbLatch device (85191-00/ 85195-00) on an inclined or vertical system the arrow on the device label (see page 160 ) shall point towards the highest point of the system. Under no circumstances shall the device be used the other way around.

Failure to follow these warnings can result in serious personal injury or death.

User Instructions

1. Unscrew the thimble on the entry gate and slide the thimble away.
2. Offer the Latchways ClimbLatch to the gap in the entry gate. Ensure the slipper is positioned underneath the tube, push the slipper along the tube see **Figure 7**.
3. Once the Latchways ClimbLatch is fully engaged with the tube pull the device along until the gap has been cleared. Next tighten up the thimble on the entry gate to secure the system. **Figure 8**.

1. **Technician:** a person, other than the User, who is trained and authorised by MSA Latchways to examine, repair and factory recertify Latchways GTFAs, in accordance with MSA's instructions.
2. **Competent person:** a person, other than the User, competent in the examination of PPE in accordance with MSA's instructions.

*Date of first use shall be administratively provable. Where the date of first use is unknown, then the next previous administratively provable date shall be used, e.g. date of purchase or date of manufacture.

Table 2 Pre use checks

1. Check the condition of the linkage, ensure the linkage is not deformed.
2. Check that the starwheels spin freely and true on the axle.
3. Ensure that the release catch functions correctly, releasing the starwheel only when depressed and allowing it to return to its original position.
4. Invert the device and press the release catch check to see if the starwheel is still locked and cannot be pulled away from the body.
5. Check the cam moves freely.
6. Check for signs of corrosion, wear, deformation or other damage to the device.
7. Check the condition of the karabiner to ensure the gate locking mechanism works correctly.
8. Check that all plastic components are present, (Starwheel buffer and Slipper pad) and are not damaged.
9. Check the product label (see page 160), all regulatory information (serial no, date of manufacture etc) shall be clearly legible.
10. Ensure the Latchways GTFA is within its service date.

⚠ AVERTISSEMENT

- La certification CSA s'applique uniquement à l'appareil. La CSA n'a pas examiné le système d'ancrage.
- Les Latchways GTFA et VLL doivent uniquement être utilisés par une personne compétente et formée à son utilisation en toute sécurité.
- Les utilisateurs des Latchways GTFA doivent être en bonne santé et avoir suivi une formation adaptée. Les Latchways GTFA ne doivent pas être utilisés par les femmes enceintes, les mineurs ou les personnes sous l'influence de l'alcool ou de drogues.
- Les utilisateurs des Latchways GTFA et VLL doivent s'assurer que les systèmes et les appareils sont utilisés au sein d'une combinaison correcte (**section 5**).
- Le Latchways GTFA est destiné à un seul utilisateur. Veuillez consulter le tableau ci-dessous pour connaître la fourchette de poids correcte par zone.

EN 353-1:2018 & AS/NZS 1891.3:2020	50 – 150 kg
------------------------------------	-------------

ANSI Z359.16-2016	110 – 310 lbs
-------------------	---------------

OSHA 1910.140(d)(1)	110 – 330 lbs
---------------------	---------------

CSA Z259.2.5-17	50 - 150 kg (110 - 330 lbs)
-----------------	--------------------------------

- Pour les régions où l'homologation CSA s'applique, utilisez uniquement un GTFA réf. 3103L-00.
- Pour les régions où l'homologation CSA s'applique, utilisez uniquement les kits Latchways VLL spécifiés dans les instructions d'installation 30901-99.
- Avant chaque utilisation, l'utilisateur doit réaliser les contrôles avant utilisation conformément à la section 6.

⚠ AVERTISSEMENT

- Les marquages du produit doivent correspondre à la région où il est prévu d'utiliser les appareils (p160).
- Le Latchways GTFA ne doit pas être utilisé pour le maintien au travail (c.-à-d. comme moyen de support principal) ou pour supporter partiellement ou intégralement le poids du corps.
- Les Latchways VLL doivent être installés et utilisés de telle sorte que l'inclinaison maximale par rapport à la verticale soit de 15° dans toutes les directions (**figure 1**).
- Le Latchways GTFA ne doit pas être utilisé dans un autre but que la fixation pour un seul utilisateur à un Latchways VLL fabriqué et spécifié par MSA Latchways plc.
- Durant l'utilisation, ne laissez aucun vêtement, équipement, membre du corps ou autre objet porter atteinte au fonctionnement du dispositif.
- N'utilisez jamais le Latchways GTFA à une température inférieure à -30 °C (-22 °F) ou supérieure à 50 °C.
- Le Latchways GTFA doit immédiatement être mis hors service s'il est endommagé, s'il a arrêté une chute, s'il existe le moindre doute concernant l'état sûr de l'appareil ou si la date de service a été dépassée et s'il ne peut passer une inspection avec succès. Cela doit être consigné sur la fiche technique et l'appareil doit être remis à un technicien¹ pour être réparé ou mis au rebut.
- **Sauvetage et évacuation** : l'utilisateur doit avoir un plan de sauvetage et les moyens de le mettre en œuvre immédiatement. Ce plan doit tenir compte de l'équipement et de la formation spéciale nécessaires pour effectuer un sauvetage rapide dans toutes les conditions envisageables. Si le sauvetage s'effectue dans un espace confiné, les dispositions de la réglementation OSHA 1910.146 et de la norme ANSI Z117.1 doivent être prises en compte. Il est recommandé de fournir des moyens

⚠ AVERTISSEMENT

- permettant à l'utilisateur d'évacuer sans l'assistance d'autres personnes. En règle générale, cela permet de réduire le temps nécessaire pour atteindre un lieu sûr et de minimiser ou d'éviter les risques encourus par les sauveteurs.
- **Ne modifiez pas** cet équipement et n'en faites pas intentionnellement mauvais usage. **N'utilisez pas** l'équipement de protection antichute à des fins autres que celles pour lesquelles il a été conçu. **N'utilisez pas** l'équipement de protection antichute pour le remorquage, le levage ou la manutention de matériaux. Les réparations doivent être réalisées par un technicien¹ conformément aux instructions de MSA. Les réparations, modifications, altérations et/ou ajouts non autorisés sont interdits.
 - Un harnais intégral est le seul dispositif de maintien du corps acceptable pouvant être utilisé dans un système stop chute.
 - **Ne vous fiez pas** uniquement au toucher ou au son pour vérifier que le mousqueton automatique ou le mousqueton est bien engagé. Assurez-vous que le verrou et la gâche sont fermés avant l'utilisation.
 - Assurez-vous qu'il existe un tirant d'air suffisant entre l'utilisateur et les obstacles et entre plusieurs utilisateurs du système VLL.
 - **Ne pas** désactiver ou manipuler manuellement le mécanisme de verrouillage/déverrouillage de l'appareil pendant la montée ou la descente.
 - **Ne tenez pas** le Latchways GTFA pendant la montée ou la descente ou en cas de chute. Le fait de maintenir le Latchways GTFA peut empêcher le frein de s'engager et d'arrêter la chute.
- Le non-respect de ces avertissements peut entraîner des blessures graves, voire mortelles.

MSA Latchways® GTFA et MSA Latchways® VLL

1 Informations générales

Date de première utilisation : la date à laquelle l'unité est déballée.

Date de première utilisation* 

jj / mm / aa

Les instructions doivent être conservées et fournies à tous les utilisateurs des Latchways GTFA et Latchways VLL dans la langue du pays de destination, même en cas de revente.

Tous les utilisateurs des Latchways GTFA et Latchways VLL doivent lire et respecter ces instructions. Conservez ces instructions pour consultation ultérieure. Le non-respect de ces instructions peut mettre gravement en danger la sécurité de l'utilisateur.

2 Usage prévu et limitations du produit

Le Latchways GTFA est conçu pour arrêter la chute d'un utilisateur en combinaison avec un système Latchways VLL. L'absorbeur d'énergie du système ou du dispositif réduit la charge appliquée au corps à 6 kN (1 350 lbf) ou moins en cas de chute. Les systèmes de lignes de vie peuvent être conçus avec ou sans absorption intégrale d'énergie. Il est donc essentiel que l'utilisateur s'assure que l'appareil en question est compatible avec le système (**tableau 1**). Si le système ne présente pas d'absorption d'énergie, seuls des appareils pourvus d'un absorbeur d'énergie doivent être utilisés.

L'appareil dispose d'un mécanisme anti-inversion qui empêche de l'utiliser à l'envers sur le Latchways VLL.

L'extrémité inférieure de la ligne de vie comprend une terminaison (ancrage inférieur) qui empêche l'antichute de passer au-delà de la terminaison. Lorsque la ligne de vie est installée, l'ancrage inférieur assure une fonction de tension de la ligne de vie et une fonction d'indication une fois que la pré-tension correcte est appliquée.

La distance minimale requise sous les pieds de l'utilisateur et la plate-forme de travail est de 2 m (6'6"). Si la distance est inférieure à 2 m

(6'6"), l'utilisateur risque de ne pas être protégé contre le risque de heurter la plate-forme de travail ou les obstacles au-dessus desquels il se trouve. Il faut donc faire preuve d'une prudence accrue lors de la montée/descente sur les 2 premiers mètres (6'6").

Désactiver temporairement ou manipuler manuellement le mécanisme de verrouillage/libération de l'appareil pendant la montée ou la descente peut entraver son fonctionnement sûr et affaiblir l'action du mécanisme de freinage.

Les appareils Latchways ont été soumis à une série de tests complémentaires conçus par TUV/NEL. Ces tests ont été effectués à l'aide de mannequins de test anthropomorphiques de 71 kg (156 lbs) et 100 kg (220 lbs) avec différentes postures corporelles (n° de référence du certificat NEL : MTHH).

Charge nominale maximale : le poids maximum pour un seul utilisateur est de 150 kg (y compris les outils et l'équipement qu'il transporte). Le poids total de l'utilisateur du système est déterminé par le type d'appareil et la configuration du système, comme indiqué dans le **tableau 1**. En cas d'utilisation avec la charge nominale maximale, la distance minimale autorisée est portée à 2,25 m, ce qui inclut une distance d'arrêt autorisée allant jusqu'à 1,25 m.

3 Équipement exigé

Utilisez toujours un harnais intégral bien ajusté et conforme aux normes nationales. (Les pays se conformant aux normes EN requièrent un harnais intégral conforme à la norme EN 361 et équipé d'un point de fixation stop chute avant (A), ainsi qu'une indication claire de la position requise pour le point de fixation du harnais). Les ceintures ventrales ne sont pas adaptées à l'utilisation avec cet appareil. Si le harnais intégral se desserre, il faut trouver un emplacement sûr avant de le rajuster correctement. Les harnais dotés d'une sangle élastique sur le point de connexion avant ne sont pas adaptés à l'utilisation avec cet appareil.

Fixez le Latchways GTFA au point de fixation avant du harnais intégral en utilisant le mousqueton. Avant l'utilisation, vérifiez que le mousqueton est bien fermé et verrouillé.

4 Exigences pour l'utilisation

Le Latchways GTFA doit être fixé directement sur la position avant au niveau de la poitrine d'un harnais intégral lorsqu'il est utilisé sur un système vertical Latchways.

Lorsque l'appareil est fixé au câble, la distance horizontale entre le câble et le point de fixation avant du harnais est de 0,3 m (12"), ce qui permet à l'utilisateur de monter/descendre sans entraves ; il ne faut ni rallonger/raccourcir cette distance, ni ajouter/enlever le moindre composant.

Tous les utilisateurs doivent veiller à conserver une distance minimale de 3 m (10 ft) entre la tête de chaque utilisateur et les pieds de chaque autre utilisateur du système.

⚠ AVERTISSEMENT

- Le Latchways GTFA doit uniquement être enclenché ou désenclenché du système Latchways VLL lorsque l'utilisateur se trouve dans une position ne présentant aucun risque de chute.

Le non-respect de cet avertissement peut entraîner des blessures graves, voire mortelles.

5 Types de système vertical de Latchways

Les Latchways VLL peuvent être conçus avec ou sans absorption intégrale d'énergie. Il est donc essentiel que l'utilisateur s'assure que l'appareil en question est compatible avec le système (**tableau 1**). Si le système ne présente pas d'absorption d'énergie, seuls des appareils pourvus d'un absorbeur d'énergie doivent être utilisés.

6 Contrôles avant utilisation

Vérifiez toujours les éléments suivants avant chaque utilisation :

Tension du système – Vérifiez que l'indicateur du système fourni est correct :

Disque de tension (figure 2) – Utilisez uniquement le système si le disque de tension tourne librement.

Indicateur de tension visuel (figure 3) – Ce composant permet à l'utilisateur de contrôler la tension du système dans les situations où il lui est difficile d'atteindre le disque indicateur de tension dans une position sûre.

Autocollant du système VLL - Vérifiez l'autocollant du produit, toutes les informations réglementaires (date d'installation, ID, utilisateurs max., type de système et date d'inspection) doivent être clairement lisibles.

Exécutez les contrôles avant utilisation du Latchways GTFA conformément au **tableau 2**.

Inspect the system for any excessive wear, damage or corrosion and evidence that it is within its service life. Vérifiez que l'appareil est compatible avec le système et qu'une absorption d'énergie suffisante est assurée (**p162** - autocollant du système Latchways VLL).

Si le Latchways GTFA ne passe pas l'un des contrôles avant utilisation, il doit immédiatement être mis hors service. Cela doit être consigné sur la fiche technique et l'appareil doit être remis à un technicien¹ pour être mis au rebut ou réparé.

7 Instructions d'utilisation

1. Tenez le Latchways GTFA dans la main droite par le couvercle du mécanisme de libération sous le niveau du point de fixation, de sorte que la liaison se trouve dans le plan vertical. Cette opération force la came à se déverrouiller. **Figure 3**.
2. Appuyez sur le mécanisme de libération avec votre pouce droit. Le mécanisme de libération ne fonctionne pas si l'appareil n'est pas orienté correctement. Avec la main gauche, écarter la roue crantée du corps de l'appareil et placez l'appareil contre le câble. **Figure 4**.
3. Placez l'appareil autour du câble jusqu'à ce que le câble soit maintenu dans la cavité à l'intérieur du corps de l'appareil. Enlevez votre pouce et laissez le mécanisme de libération se remettre en place. Pour finir, laissez la roue crantée reprendre

sa position initiale, puis vérifiez que le mécanisme de libération est désenclenché et qu'il est impossible de sortir la roue crantée. **Figure 5.**

4. Pour vérifier que l'appareil est parfaitement enclenché, déplacez l'appareil vers le haut sur le câble, puis tirez le mousqueton rapidement vers le bas : l'appareil doit se verrouiller sur le câble. Si tel n'est pas le cas, mettez l'appareil hors service et ne l'utilisez pas avant qu'il ait été certifié à nouveau par un technicien¹.
5. Attachez le mousqueton directement à la position avant de la poitrine du harnais intégral. Assurez-vous que le mousqueton se ferme et se verrouille.
6. En montée et en descente, l'appareil doit toujours se trouver sous le point de fixation au niveau de la poitrine du harnais intégral. Le corps coulissant rouge doit toujours être orienté vers le haut en contact avec le câble.
7. Pour vous détacher du système, lorsque vous êtes dans une position sûre à cet effet, appuyez sur le mécanisme de libération, écarter la roue crantée, maintenez l'appareil sous le point de fixation du harnais intégral de manière à ce que la came soit ouverte, puis déplacez l'appareil jusqu'à ce qu'il soit déconnecté du câble.

Toutes les pièces métalliques, le Nylon 6 et l'ABS doivent être :

- Non affectés par des bords tranchants, des réactifs chimiques, la coupe, l'abrasion, la dégradation par rayons UV ou les conditions climatiques normales allant de -30 °C à +50 °C.
- Tenus à bonne distance du courant électrique.

Les aciers inoxydables 316 et 17/4 PH ne doivent pas être exposés aux environnements chlorés.

Pour les instructions relatives au ClimbLatch de MSA Latchways, veuillez consulter l'**annexe 1**.

8 Élimination

Tous les composants en acier inoxydable et en plastique sont recyclables.

9 Inspection, maintenance et stockage

Inspection périodique – La sécurité de l'utilisateur repose sur l'efficacité continue et la durabilité de l'équipement, c'est pourquoi des contrôles préalables à l'utilisation doivent être effectués avant toute utilisation. Des inspections périodiques doivent être réalisées par une personne, autre que l'utilisateur, compétente² pour l'inspection des Latchways GTFA, conformément à ces instructions. L'intervalle est dicté par l'usage (**tableau 3**), les réglementations locales ou les conditions environnementales et doit être au moins annuel. L'usage doit être déterminé par une personne compétente. Il faut tenir et conserver un registre indiquant les résultats de l'inspection.

Tableau 3 Intervalles d'inspection périodique

Usage	Intervalle
Peu fréquent à léger	Une fois par an (12 mois)
Modéré à intensif	Une à deux fois par an (6 à 12 mois)
Rude à permanent	Deux à quatre fois par an (3 à 6 mois)

L'usage doit être déterminé par une personne compétente.

La date de la première utilisation doit pouvoir être prouvée administrativement. Si la date de la première utilisation n'est PAS connue, il faut utiliser la prochaine date qui peut être prouvée, comme la date d'achat ou la date de fabrication de l'appareil. L'appareil ne comporte aucune pièce pouvant être réparée par l'utilisateur.

Durée de vie - Les éléments de sangle du GTFA (sangle de fixation sur le TowerLatch et absorbeur d'énergie sur le TowerLatch SP) ont une durée de vie maximale de 10 ans à compter de la date de première utilisation. Les GTFA ont une durée de vie en stockage de 2 ans avant la première utilisation, à condition que le stockage soit conforme aux présentes instructions. Si la date de la première utilisation n'est pas enregistrée, la durée de vie est de 10 ans à compter de la date de fabrication (remarque : avant avril 2015, les sangles ont une durée de vie de 5 ans).

Les mousquetons de la marque ISC ont une durée de vie illimitée et tous les autres mousquetons ont une durée de vie maximale de 10 ans à compter de leur date de fabrication, à condition qu'ils passent avec succès les inspections périodiques et les contrôles avant utilisation.

Nettoyage – Il peut être nécessaire de nettoyer le Latchways GTFA dans le cadre de la maintenance générale. Ce nettoyage peut être effectué à l'eau tiède et avec un détergent domestique. Il convient de bien rincer et de laisser sécher l'appareil sans l'exposer à une source de chaleur directe.

⚠ AVERTISSEMENT

N'utilisez aucun solvant, diluant ou tout autre agent de nettoyage chimique.

Le non-respect de ces avertissements peut entraîner des blessures graves, voire mortelles.

Si l'appareil est mouillé, laissez-le sécher à température ambiante (en général 20 °C) sans l'exposer à une source de chaleur directe. Une petite quantité de dispersant d'eau WD40 peut être appliquée sur la zone séparant la came et les plaques latérales. Après l'application du WD 40, laissez l'excédent de dispersant s'écouler et essuyez les résidus de l'appareil avec un chiffon propre non pelucheux. Il ne faut pas utiliser d'agents de nettoyage contenant du chlore ou des chlorures.

Stockage - L'appareil Latchways GTFA doit être protégé contre la chaleur excessive, un taux d'humidité élevé, les bords tranchants, la corrosion et toute autre cause de dommage prévisible. L'équipement doit être protégé contre toute contrainte superflue, pression ou manipulation brusque. Il convient de bien laisser sécher l'équipement mouillé sans l'exposer à une source de chaleur directe.

Transport - Durant les phases de transport, le Latchways GTFA

doit être protégé contre tout dommage potentiel.

Annexe 1 MSA Latchways ClimbLatch

⚠ AVERTISSEMENT

- Lorsque l'appareil Latchways ClimbLatch (85191-00/ 85195-00) est utilisé sur un système incliné ou vertical, la flèche présente sur l'autocollant de l'appareil (voir page 160 📍) doit être orientée vers le point le plus haut du système. L'appareil ne doit en aucun cas être utilisé dans l'autre sens. Le non-respect de ces avertissements peut entraîner des blessures graves, voire mortelles.

Instructions d'utilisation

1. Dévissez la cosse sur le fermoir d'entrée et écartez la cosse en la faisant glisser.
2. Introduisez le Latchways ClimbLatch par l'ouverture créée dans le fermoir d'entrée. Assurez-vous que le corps coulissant est bien positionné sous le tube, puis poussez le corps coulissant le long du tube, voir **Figure 7**.
3. Lorsque le Latchways ClimbLatch est parfaitement engagé sur le tube, tirez l'appareil de manière à l'écartier de l'ouverture. Serrez ensuite la cosse sur le fermoir d'entrée pour sécuriser le système. **Figure 8**.

1. **Technicien** : une personne autre que l'utilisateur, formée et agréée par MSA Latchways pour examiner, réparer et certifier en usine les LAR de Latchways conformément aux instructions de MSA.
2. **Personne compétente** : personne autre que l'utilisateur qui est compétente pour réaliser une inspection de l'ÉPI conformément aux instructions de MSA Latchways.

*La date de la première utilisation doit pouvoir être prouvée administrativement. Lorsque la date de la première utilisation est inconnue, il convient d'utiliser la prochaine date qui peut être prouvée administrativement, comme la date d'achat ou de fabrication.

Tableau 2 Contrôles avant utilisation

1. Vérifiez l'état de la liaison, assurez-vous qu'elle n'est pas déformée.
2. Vérifiez que les roues crantées tournent librement et correctement sur leur axe.
3. Vérifiez que le mécanisme de libération fonctionne correctement et libère la roue crantée uniquement lorsqu'il est enfoncé et lui permet alors de revenir dans sa position initiale.
4. Retournez l'appareil et appuyez sur le mécanisme de libération pour vérifier que la roue crantée est toujours bloquée et ne peut pas être éloignée du corps.
5. Vérifiez que la came bouge librement.
6. Vérifiez l'absence de signes de corrosion, d'usure, de déformation ou de tout autre dommage sur l'appareil.
7. Vérifiez l'état du mousqueton pour garantir que le mécanisme de verrouillage du fermoir fonctionne correctement.
8. Vérifiez que tous les composants en plastique sont présents (amortisseur de roue crantée et patin de glissement) et qu'ils ne sont pas endommagés.
9. Vérifiez l'autocollant du produit (voir page 160), toutes les informations réglementaires (n° de série, date de fabrication, etc.) doivent être clairement lisibles.
10. Vérifiez que le Latchways GFTA n'a pas dépassé sa date de service.

⚠️ WARNUNG

- Die CSA-Zertifizierung gilt nur für das Gerät. Die CSA hat das Anschlagssystem nicht untersucht.
- Latchways GTFAs und Latchways VLLs dürfen nur von einer Person verwendet werden, die in ihrer sicheren Verwendung geschult ist.
- Benutzer von Latchways GTFAs müssen gesundheitlich geeignet und entsprechend geschult sein. Latchways GTFAs dürfen nicht von schwangeren Frauen, Minderjährigen oder Personen unter Alkohol- oder Drogeneinfluss verwendet werden.
- Benutzer von Latchways GTFAs und Latchways VLLs müssen sicherstellen, dass Systeme und Geräte in der richtigen Kombination verwendet werden (Abschnitt 5).
- Das Latchways GTFA ist nur für einen Benutzer geeignet, bitte beachten Sie die Tabelle unten für den korrekten Gewichtsbereich entsprechend der Region.

EN 353-1:2018 & AS/NZS 1891.3:2020	50 – 150 kg
------------------------------------	-------------

ANSI Z359.16-2016	110 – 310 lbs
-------------------	---------------

OSHA 1910.140(d)(1)	110 – 330 lbs
---------------------	---------------

CSA Z259.2.5-17	50 - 150 kg (110 - 330 lbs)
-----------------	--------------------------------

- Für Regionen, in denen die CSA-Zulassung gilt, ist ausschließlich die GTFA-Artikelnummer 3103L-00 zu verwenden.
- In Regionen, in denen die CSA-Zulassung gilt, dürfen nur die in der Montageanleitung 30901-99 angegebenen Latchways VLL-Kits verwendet werden.
- Vor jeder Verwendung muss der Benutzer vorbereitende Prüfungen gemäß Abschnitt 6 durchführen.
- Die Produktkennzeichnung muss der Region entsprechen, in welcher das Gerät eingesetzt werden soll (p160).

⚠️ WARNUNG

- Das vertikale Latchways GTFA darf nicht zur Arbeitsplatzpositionierung (also als vorrangiges Mittel zur Aufhängung), zum teilweisen oder vollständigen Tragen des Körpergewichts verwendet werden.
- Latchways VLLs müssen so montiert und verwendet werden, dass der maximale Neigungswinkel aus der Senkrechten in jeder Richtung 15° beträgt (**Abbildung 1**).
- Das Latchways GTFA darf nicht für einen anderen Zweck verwendet werden als für die Befestigung eines einzelnen Benutzers an einem von MSA Latchways plc hergestellten und spezifizierten Latchways VLL.
- Während der Verwendung dürfen keine Kleidungsstücke, Ausrüstungsteile, Körperteile oder sonstigen Gegenstände den Betrieb des Geräts beeinträchtigen.
- Verwenden Sie das Latchways GTFA nicht unter -30 °C (-22 °F) oder über 50 °C.
- Wenn das Latchways GTFA beschädigt ist, einen Absturz aufgefangen hat, Zweifel über den sicheren Zustand des Geräts bestehen, der Wartungstermin verstrichen ist oder es eine Prüfung nicht besteht, muss es außer Betrieb genommen werden. Dies muss auf der Prüfkarte vermerkt und das Gerät einem Techniker¹ zur Reparatur oder Entsorgung übergeben werden.
- **Rettung und Evakuierung:** Der Benutzer muss über einen Rettungsplan und die Mittel zu seiner Umsetzung verfügen. Im Plan müssen die Ausrüstung und die spezielle Schulung enthalten sein, die notwendig sind, um unter allen vorhersehbaren Bedingungen eine wirkungsvolle Rettung durchzuführen. Wenn die Rettung aus einem engen Raum erfolgt, müssen die Bestimmungen der OSHA-Verordnung 1910.146 und ANSI Z117.1 berücksichtigt werden. Es wird empfohlen, Mittel für die Evakuierung des Benutzers ohne Hilfe

⚠️ WARNUNG

- anderer Personen bereitzustellen. Dadurch kann man in der Regel in kürzerer Zeit an einen sicheren Ort gelangen und das Risiko für die Retter wird gemindert oder entfällt.
- Verändern Sie **NIEMALS** diese Ausrüstung und verwenden Sie diese **NIEMALS** absichtlich anders als vorgesehen. Die Absturzsicherung **NICHT** für Zwecke verwenden, die vom bestimmungsgemäßen Verwendungszweck abweichen. Verwenden Sie die Absturzsicherungsausrüstung **nicht** zum Schleppen, Heben oder Materialtransport. Reparaturen müssen von einem Techniker¹ gemäß den Anweisungen von MSA durchgeführt werden. Nicht autorisierte Reparaturen, Modifikationen, Änderungen und/oder Anbauten sind nicht zulässig.
 - Ein Auffanggurt ist die einzig zulässige Vorrichtung zum Halten des Körpers im Rahmen eines Auffangsystems.
 - Verlassen Sie sich bei der Überprüfung, ob Automatikkarabiner oder Karabiner richtig eingerastet sind, **nicht** auf das Gehör oder Gefühl. Stellen Sie sicher, dass Automatikkarabineröffnung und -verriegelung vor der Verwendung geschlossen sind.
 - Stellen Sie sicher, dass eine ausreichende lichte Höhe zwischen dem Benutzer und Hindernissen sowie zwischen mehreren Benutzern am VLL-System besteht.
 - Deaktivieren Sie den Verriegelungs-/Entriegelungsmechanismus des Geräts während des Auf- oder Abstiegs **nicht** bzw. bedienen Sie ihn **nicht** manuell.
 - Halten Sie sich am Latchways GTFA während des Auf- oder Abstiegs oder im Falle eines Sturzes **nicht** fest. Das Festhalten am Latchways GTFA kann verhindern, dass die Bremse einrastet und einen Sturz auffängt.
- Die Nichtbeachtung dieser Warnungen kann zu schweren Verletzungen oder zum Tod führen.

MSA Latchways® GTFA und MSA Latchways® VLL

1 Allgemeine Informationen

Erstverwendungsdatum: Das Datum, an dem das Gerät der Packung entnommen wurde.

Erstverwendungsdatum: * 

tt / mm / jj

Die Anleitung muss aufbewahrt und auch im Fall des Weiterverkaufs allen Benutzern der Latchways GFAs und Latchways VLLs in ihrer Landessprache zur Verfügung gestellt werden.

Alle Benutzer von Latchways GFAs and Latchways VLLs müssen diese Anleitung lesen und befolgen. Bewahren Sie diese Anleitung zum Nachschlagen für später auf. Die Nichtbeachtung dieser Anleitung kann die Sicherheit des Benutzers ernsthaft gefährden.

2 Bestimmungsgemäße Verwendung und Produktbeschränkungen

Das Latchways GTFA dient dem Benutzer in Verbindung mit einem Latchways VLL zum Auffangen von Stürzen. Das System bzw. der Falldämpfer des Geräts reduziert die auf den Körper wirkende Last im Falle eines Sturzes auf 6 kN (1.350 lbf) oder weniger. Rettungssystems sind mit oder ohne integrierten Falldämpfer konstruiert werden. Der Benutzer muss daher unbedingt sicherstellen, dass das einzelne Gerät mit dem System kompatibel ist (**Tabelle 1**). Wenn das System keinen Falldämpfer besitzt, sind nur Geräte mit einem Falldämpfer zu benutzen.

Das Gerät verfügt über einen Umkehrschutzmechanismus, der seine Verwendung am Latchways VLL verhindert, wenn versucht wird, es verkehrt herum einzusetzen.

Das untere Ende des Seils enthält einen Abschluss (unterer Anschlagpunkt), der verhindert, dass das Auffanggerät durch den Abschluss läuft. Wenn das Seil montiert ist, bietet der untere

Anschlagpunkt eine Spannvorrichtung für das Seil und eine Anzeige, sobald die korrekte Vorspannung erreicht ist.

Der erforderliche Mindestabstand unter den Füßen des Benutzers und der Arbeitsbühne beträgt 2 m (6'6"). Bei weniger als 2 m (6'6") ist der Benutzer möglicherweise nicht vor einem Aufprall auf die Arbeitsbühne oder unter ihm liegende Hindernisse geschützt. Beim Auf- oder Abstieg über die ersten 2 m (6'6") muss daher besonders vorsichtig vorgegangen werden.

Zeitweises Deaktivieren und manuelle Bedienung des Verriegelungs- und Freigabemechanismus des Geräts beim Auf- oder Abstieg können den sicheren Betrieb verhindern und die Wirkung des Bremsmechanismus beeinträchtigen.

Die Latchways-Geräte wurden einer zusätzlichen Testreihe des TÜV/NEL unterzogen. Diese Prüfungen wurden mit 71 kg (156 lbs) und 100 kg (220 lbs) schweren menschenähnlichen Testpuppen in unterschiedlichen Körperhaltungen durchgeführt (NEL-Zertifikatnummer MTHH).

Maximale Nennlast: Die maximale Masse eines einzelnen Benutzers beträgt 150 kg (einschließlich Werkzeug und Ausrüstung). Die Gesamtmasse der Systembenutzer wird durch den Gerätetyp und die Systemkonfiguration bestimmt (wie in **Tabelle 1** dargestellt). Bei Verwendung mit der maximalen Nennlast ist der Mindestabstand auf 2,25 m zu erhöhen, was einen Auffangweg von bis zu 1,25 m einschließt.

3 Erforderliche Ausrüstung

Verwenden Sie immer einen korrekt eingestellten Auffanggurt, der den nationalen Normen genügt. (In Ländern mit Gültigkeit der EN-Normen ist ein Auffanggurt nach EN 361 mit vorderem Auffang-Befestigungspunkt (A) erforderlich, einschließlich einer klaren Angabe der erforderlichen Position des Befestigungspunkts am Gurt). Hüftgurte sind zur Verwendung mit diesem Gerät nicht geeignet. Wenn sich der Auffanggurt löst, muss zum korrekten Anpassen erst ein sicherer Ort aufgesucht werden. Gurte mit

elastischem Gurtband an der vorderen Verbindungsstelle sind für die Verwendung mit diesem Gerät nicht geeignet.

Befestigen Sie das vertikale Latchways GTFA mit dem Karabiner am vorderen Befestigungspunkt des Auffanggurts. Vergewissern Sie sich vor der Verwendung, dass der Karabiner geschlossen und verriegelt ist.

4 Voraussetzungen für den Gebrauch

Das vertikale Latchways GTFA muss bei Verwendung in einem vertikalen Latchways-System direkt vorne an der Brust des Auffanggurts befestigt werden.

Wenn das Gerät am Seil befestigt ist, beträgt der waagrechte Abstand vom Seil zum vorderen Befestigungspunkt des Gurts 0,3 m (12 Zoll), was dem Benutzer den ungehinderten Auf- und Abstieg ermöglicht; es darf nicht verlängert oder verkürzt und es dürfen keine Komponenten hinzugefügt oder entfernt werden.

Alle Benutzer müssen sicherstellen, dass ein Mindestabstand von 3 m (10 Fuß) zwischen dem Kopf eines jeden Benutzers und den Füßen eines jeden Systembenutzers eingehalten wird.

WARNUNG

- Das Latchways GTFA darf nur dann vom Latchways-VLL-System getrennt oder damit verbunden werden, wenn sich der Benutzer in einer Position befindet, in der kein Absturzrisiko besteht.

Die Nichtbeachtung dieser Warnung kann zu schweren Verletzungen oder zum Tod führen.

5 Typen vertikaler Latchways-Systeme

Latchways VLLs können mit oder ohne integrierten Falldämpfer konstruiert werden. Der Benutzer muss daher unbedingt sicherstellen, dass das einzelne Gerät mit dem System kompatibel ist (**Tabelle 1**). Wenn das System keinen Falldämpfer

besitzt, sind nur Geräte mit einem Falldämpfer zu benutzen.

6 Prüfungen vor der Verwendung

Prüfen Sie vor jeder Verwendung folgende Punkte immer sorgfältig:

Systemspannung – Vergewissern Sie sich, dass die dafür vorgesehene Systemanzeige ordnungsgemäß ist:

Spannscheibe (Abbildung 2) – Verwenden Sie das System nur, wenn sich die Spannscheibe frei dreht.

Spannungs-Sichtanzeige (Abbildung 3) – Mit diesem Teil kann der Benutzer die Systemspannung in Situationen überprüfen, in denen es nicht sinnvoll ist, eine Spannscheibe aus einer sicheren Position zu erreichen.

VLL-System-Etikett - Prüfen Sie das Produktetikett, alle vorgeschriebenen Angaben (Montagedatum, ID, max. Benutzer, Systemtyp und Prüfdatum) müssen deutlich lesbar sein.

Führen Sie die Prüfungen vor der Verwendung des vertikalen Latchways GTFA gemäß **Tabelle 2** durch.

Überprüfen Sie das System auf übermäßigen Verschleiß, Beschädigung oder Korrosion und stellen Sie sicher, dass seine Nutzungsdauer nicht abgelaufen ist. Stellen Sie sicher, dass das Gerät mit dem System kompatibel ist und in ausreichendem Umfang für eine Falldämpfung sorgt (**p162** - Kennzeichnung für Latchways-VLL-Systeme).

Wenn das Latchways GTFA eine der Prüfungen vor der Verwendung nicht besteht, muss es sofort außer Betrieb genommen werden. Dies muss auf der Prüfkarte vermerkt und das Gerät einem Techniker¹ zur Entsorgung oder Reparatur übergeben werden.

7 Gebrauchsanleitung

1. Halten Sie das Latchways GTFA in der rechten Hand an der Abdeckung des Freigaberiegels unterhalb des Befestigungspunkts, sodass sich die Verbindungsstücke auf einer senkrechten Ebene befinden. Dadurch wird der Exzenter zwangsweise entriegelt. **Abbildung 3**.

2. Drücken Sie mit dem rechten Daumen auf den Freigaberiegel. Der Freigaberiegel funktioniert nicht, wenn das Gerät falsch herum installiert ist. Ziehen Sie mit der linken Hand die Zahnscheibe vom Geräterkörper weg und führen Sie das Gerät zum Seil. **Abbildung 4.**
3. Bewegen Sie das Gerät um das Seil herum, bis das Seil im Hohlraum im Gerätegehäuse festgehalten wird. Lassen Sie mit dem Daumen los, sodass der Freigaberiegel wieder zurückkehren kann. Lassen Sie abschließend die Zahnscheibe wieder in ihre Ausgangsposition zurückkehren und prüfen Sie, dass der Freigaberiegel gelöst ist und die Zahnscheibe nicht herausgezogen werden kann. **Abbildung 5.**
4. Zur Überprüfung, ob das Gerät vollständig eingerastet ist, bewegen Sie das Gerät am Seil entlang nach oben und ziehen Sie schnell am Karabiner nach unten. Das Gerät muss sich am Seil verriegeln. Sollte dies nicht der Fall sein, nehmen Sie das Gerät außer Betrieb und verwenden Sie es erst, wenn es von einem Techniker erneut zertifiziert wurde¹.
5. Befestigen Sie den Karabiner direkt an der vorderen Brustposition eines Auffanggurts. Vergewissern Sie sich, dass der Karabiner einrastet und verriegelt.
6. Beim Auf- und Abstieg muss sich das Gerät immer unterhalb des Brustbefestigungspunkts des Auffanggurts befinden. Die rote Gleitkappe muss immer nach oben zeigen, wenn sie mit dem Seil in Berührung kommt.
7. Zur Trennung vom System in einer dafür sicheren Position drücken Sie auf den Freigaberiegel, ziehen Sie die Zahnscheibe heraus, halten Sie das Gerät unter dem Befestigungspunkt des Auffanggurts, sodass der Exzenter geöffnet ist, und bewegen Sie dann das Gerät, bis es vom Seil freikommt.

Alle Metallteile, Nylon 6 und ABS sollten:

- Von scharfen Kanten, chemischen Reagenzien, Einschnitte, Abrieb, UV-Einwirkung oder normalen klimatischen Bedingungen zwischen -30 °C und 50 °C nicht beeinträchtigt sein.
- In sicherem Abstand zu elektrischem Strom gehalten werden.

Die Edelstähle 316 und 17/4 PH dürfen keiner chlorhaltigen Umgebung ausgesetzt werden.

Eine Anleitung für MSA Latchways ClimbLatch finden Sie in **Anhang 1.**

8 Entsorgung

Alle Edelstahl- und Kunststoffbauteile sind wiederverwertbar.

9 Überprüfung, Wartung und Lagerung

Regelmäßige Prüfungen – Die Sicherheit des Benutzers hängt davon ab, dass die Ausrüstung durchgehend funktions- und strapazierfähig ist. Daher sind vor jeder Verwendung Prüfungen durchzuführen. Die regelmäßigen Prüfungen müssen von einer fachkundigen², mit der Prüfung von vertikalen Latchways GTFAs vertrauten Person (bei der es sich nicht um den Benutzer handeln darf) durchgeführt werden. Das Intervall richtet sich nach Nutzung (**Tabelle 3**), örtlichen Vorschriften oder Umgebungsbedingungen, und die Prüfung muss mindestens jährlich erfolgen. Die Nutzung wird durch einen Beauftragten ermittelt. Über die Ergebnisse der Prüfung sind Aufzeichnungen zu führen.

Tabelle 3 Intervalle für regelmäßige Prüfungen

Nutzung	Intervall
Selten bis leicht	Jährlich (12 Monate)
Mittel bis schwer	Halbjährlich bis jährlich (6 bis 12 Monate)
Hart bis Dauereinsatz	Vierteljährlich bis halbjährlich (3 bis 6 Monate)

Die Nutzung wird durch einen Beauftragten ermittelt.

Das Erstnutzungsdatum muss durch administrative Mittel belegbar sein. Wenn das Erstnutzungsdatum unbekannt ist, muss das nächste vorherige belegbare Datum verwendet werden, z. B. das Kauf- oder Herstellungsdatum. Das Gerät enthält keine vom Benutzer zu wartenden Teile.

Nutzungsdauer – Die Gurtbandelemente des GTFAs (Gewebeschlinge bei TowerLatch und Falldämpfer bei TowerLatch SP)

haben eine maximale Lebensdauer von 10 Jahren ab dem Datum der ersten Verwendung. GTFAs haben eine Haltbarkeit von 2 Jahren vor der ersten Verwendung, vorausgesetzt, die Lagerung erfolgt gemäß dieser Anleitung. Wenn das Datum der ersten Verwendung nicht aufgezeichnet wird, beträgt die Lebensdauer 10 Jahre ab dem Herstellungsdatum (Hinweis: Vor April 2015 haben Gurtbandschlingen eine Lebensdauer von 5 Jahren).

ISC-Markenkarabiner haben eine unbegrenzte Lebensdauer, alle anderen Karabiner haben eine maximale Lebensdauer von 10 Jahren ab Herstellungsdatum; vorbehaltlich regelmäßiger und verwendungsvorbereitender Prüfungen.

Reinigung – Im Rahmen der allgemeinen Wartung kann eine Reinigung des vertikalen Latchways GTFA erforderlich sein. Diese kann mit Wasser und einem Haushaltsreiniger erfolgen. Das Gerät muss gründlich gespült werden und geschützt vor direkter Hitzeeinwirkung auf natürliche Weise trocknen.

⚠️ WARNUNG

Verwenden Sie keine Lösungsmittel, Verdüner oder sonstigen chemischen Reinigungsmittel.
Die Nichtbeachtung dieser Warnungen kann zu schweren Verletzungen oder zum Tod führen.

Sollte das Gerät nass werden, dann lassen Sie es ohne direkte Hitze bei Raumtemperatur (etwa 20 °C) trocknen. Eine kleine Menge WD40-Wasserdispersionsmittel kann auf den Bereich zwischen Exzenter und Seitenplatten aufgetragen werden. Nach dem Auftragen von WD40 lassen Sie überschüssiges Dispersionsmittel abfließen und wischen Sie Rückstände mit einem sauberen, fusselfreien Tuch vom Gerät ab. Chlor- oder chloridhaltige Reinigungsmittel dürfen nicht verwendet werden.

Lagerung – Das vertikale Latchways GTFA muss geschützt vor übermäßiger Hitze, hoher Feuchte, scharfen Kanten, aggressiven Substanzen und sonstigen vorhersehbaren Schadensursachen gelagert werden. Das Gerät muss vor unnötiger Belastung, Druck oder grober Handhabung geschützt werden. Nasse Geräte müssen geschützt vor direkter Hitzeeinwirkung natürlich trocknen.

Transport – bei Transporten muss das vertikale Latchways GTFA vor möglichen Schäden geschützt werden.

Anhang 1 MSA Latchways ClimbLatch

⚠️ WARNUNG

- Bei Verwendung des Latchways ClimbLatch-Geräts (85191-00/ 85195-00) in einem schrägen oder senkrechten System muss der Pfeil auf dem Geräteetikett (siehe Seite 160 ①) immer in Richtung des höchsten Punkts des Systems zeigen. Das Gerät darf unter keinen Umständen anders herum verwendet werden.

Die Nichtbeachtung dieser Warnungen kann zu schweren Verletzungen oder zum Tod führen.

Gebrauchsanleitung

1. Schrauben Sie die Hülse an der Einführungsöffnung ab und schieben Sie sie beiseite.
2. Halten Sie das Latchways ClimbLatch an die Lücke in der Einführungsöffnung. Achten Sie darauf, dass die Gleitkappe sich unter dem Rohr befindet. Schieben Sie die Gleitkappe am Rohr entlang, siehe **Abbildung 7**.
3. Wenn das Latchways ClimbLatch vollständig am Rohr greift, ziehen Sie das Gerät weiter, bis die Lücke überwunden ist. Drehen Sie jetzt die Hülse wieder an der Einführungsöffnung fest, um das System zu sichern. **Abbildung 8**.

1. **Techniker:** Eine Person, bei der es sich nicht um den Benutzer handeln darf und die von MSA dafür geschult und zugelassen wurde, Latchways GTFAs nach den Anweisungen von MSA zu prüfen, zu reparieren und als fabrikneu zu zertifizieren.

2. **Beauftragter:** eine Person, bei der es sich nicht um den Benutzer handeln darf, die in der Lage ist, persönliche Sicherheitsausrüstung nach den Anweisungen von MSA Latchways zu prüfen.

*Das Datum der ersten Nutzung muss administrativ belegbar sein. Wenn das Datum der ersten Nutzung unbekannt ist, ist das nächste vorherige administrativ belegbare Datum zu verwenden, z. B. das Kauf- oder Herstellungsdatum.

Tabelle 2 Prüfungen vor der Verwendung

1. Prüfen Sie den Zustand der Verbindungsstücke und vergewissern Sie sich, dass sie nicht verformt sind.
2. Prüfen Sie, dass sich die Zahnscheiben frei und gerade auf der Achse drehen.
3. Vergewissern Sie sich, dass der Freigaberiegel ordnungsgemäß funktioniert, also die Zahnscheibe nur in gedrücktem freigibt und danach in seine Ausgangsposition zurückkehrt.
4. Drehen Sie das Gerät um und drücken Sie den Freigaberiegel. Prüfen Sie, ob die Zahnscheibe noch verriegelt ist und nicht vom Gerätekörper weggezogen werden kann.
5. Prüfen Sie, dass sich der Exzenter frei bewegt.
6. Prüfen Sie das Gerät auf Anzeichen von Korrosion, Verformung oder anderen Beschädigungen.
7. Prüfen Sie den Zustand des Karabiners und vergewissern Sie sich, dass der Verriegelungsmechanismus am Schnapper ordnungsgemäß funktioniert.
8. Prüfen Sie, dass alle Kunststoffbauteile vorhanden und unbeschädigt sind (Zahnscheibenpuffer und Gleitkappe).
9. Prüfen Sie das Produktetikett (siehe Seite 160), alle vorgeschriebenen Angaben (Seriennummer, Herstellungsdatum usw.) müssen deutlich lesbar sein.
10. Vergewissern Sie sich, dass kein Wartungstermin des Latchways GTFA versäumt wurde.

⚠ WAARSCHUWING

- De CSA-certificering is alleen van toepassing op het toestel. CSA heeft het verankeringssysteem niet onderzocht.
- De Latchways GTFA's en Latchways VLL's mogen uitsluitend worden gebruikt door een persoon die getraind en competent is in het veilige gebruik.
- Gebruikers van Latchways GTFA's moeten medisch fit en passend getraind zijn. Latchways GTFA's mogen niet worden gebruikt door zwangere vrouwen, minderjarigen of mensen die onder invloed van alcohol of drugs zijn.
- Gebruikers van Latchways GTFA's en Latchways VLL's moeten ervoor zorgen dat systemen en toestellen in de juiste combinatie worden gebruikt (hoofdstuk 5).
- De Latchways GTFA is alleen geschikt voor één gebruiker, zie onderstaande tabel voor het juiste gewichtsbereik per regio.

EN 353-1:2018 & AS/NZS 1891.3:2020	50 – 150 kg
ANSI Z359.16-2016	110 – 310 lbs
OSHA 1910.140(d)(1)	110 – 330 lbs
CSA Z259.2.5-17	50 - 150 kg (110 - 330 lbs)

- Gebruik voor regio's waar CSA-goedkeuring van toepassing is alleen GTFA-onderdeelnr. 3103L-00..
- Voor regio's waar CSA-goedkeuring van toepassing is, mogen uitsluitend VLL-kits van Latchways worden gebruikt zoals gespecificeerd in de installatieaanwijzingen 30901-99.
- De gebruiker moet voorafgaand aan elk gebruik de inspecties voorafgaand aan gebruik conform hoofdstuk 6 uitvoeren.
- Productmarkeringen moeten overeenkomen met de regio waarin de toestellen worden gebruikt (p160).

▲ WAARSCHUWING

- De Latchways GTFA mag niet worden gebruikt voor werkpositionering (d.w.z. belangrijkste steunmiddel); ter ondersteuning van een deel van of het volledige lichaamsgewicht.
- Latchways VLL's moeten zo worden geïnstalleerd en gebruikt dat de hoek t.o.v. de verticale lijn 15° maximaal is in elke richting (**afbeelding 1**).
- De Latchways GTFA mag niet worden gebruikt voor enig ander doel dan het bevestigen van één gebruiker aan een Latchways VLL die door MSA Latchways plc. is vervaardigd en gespecificeerd.
- Tijdens het gebruik mogen kleding, apparatuur, accessoires op het lichaam of andere voorwerpen de werking van het apparaat niet beperken.
- Gebruik de Latchways GTFA niet beneden -30 °C (-22 °F) of boven 50 °C (122 °F).
- Als het Latchways GTFA-toestel beschadigd is, een val heeft gestopt, als er twijfel is over de veilige staat van het toestel of als de datum voor gebruiksduur is verlopen of als het toestel niet door de inspectie komt, stel het dan buiten gebruik. Dit moet vermeld worden op de registratiekaart en het toestel moet worden overhandigd aan een technicus¹ voor reparatie of afvoer.
- **Redding en evacuatie:** de gebruiker moet een reddingsplan en de middelen bij de hand hebben om het plan te implementeren. Het plan moet rekening houden met de apparatuur en speciale training die nodig is om onmiddellijke redding uit te voeren onder alle voorzienbare omstandigheden. Als redding uit een besloten ruimte moet plaatsvinden, dan moet rekening worden gehouden met de bepalingen van OSHA-regelgeving 1910.146 en ANSI Z117.1. Aanbevolen wordt middelen ter beschikking te stellen

▲ WAARSCHUWING

- waarmee een gebruiker kan worden geëvacueerd zonder de hulp van anderen. Dit zal meestal de tijd verkorten om op een veilige plek te komen en het risico voor reddingswerkers verlagen of elimineren.
- Breng **geen** wijzigingen aan het toestel aan en gebruik het **niet** opzettelijk op een verkeerde manier. Gebruik de valbeschermingsapparatuur **niet** voor andere doelen dan waarvoor de apparatuur was ontworpen. Gebruik de valbescherming **niet** voor het slepen, hijsen of hanteren van materiaal. Reparaties moeten worden uitgevoerd door een technicus¹ in overeenstemming met de instructies van MSA. Onbevoegd repareren, modificaties, wijzigingen of toevoegingen aanbrengen zijn niet toegestaan.
 - Een harnasgordel is het enige toegelaten toestel om een lichaam tegen te houden dat gebruikt mag worden in een valstopsysteem.
 - Vertrouw **niet** op gevoel of geluid om te verifiëren of een musketonhaak of karabijnhaak goed gesloten is. Zorg voor gebruik altijd dat de sluiting en vergrendeling gesloten zijn.
 - Zorg ervoor dat er voldoende vrije valruimte is tussen de gebruiker en obstakels en tussen meerdere gebruikers op het VLL-systeem.
 - **Niet** het vergrendel/ontgrendelmechanisme van het toestel tijdens het klimmen of afdalen buiten werking stellen of met de hand bedienen.
 - Houd de Latchways GTFA **niet** vast tijdens het klimmen of afdalen of bij een val. Als u de Latchways GTFA vasthoudt, kan de rem niet in werking treden en een val niet stoppen.
- Het niet opvolgen van deze waarschuwingen kan leiden tot ernstig persoonlijk letsel of de dood.

MSA Latchways® GTFA en MSA Latchways® VLL

1 Algemene informatie

Datum eerste gebruik: De datum waarop het product uit de verpakking is gehaald.

Datum eerste gebruik*



dd / mm / jj

Instructies moeten worden bewaard en worden overhandigd aan alle gebruikers van Latchways GTFA's en Latchways VLL's in de taal van het land van gebruik, zelfs als het product wordt doorverkocht.

Alle gebruikers van Latchways GTFA en Latchways VLL moeten deze instructies lezen en opvolgen. Bewaar deze instructies voor toekomstig gebruik. Het niet opvolgen van deze instructies kan de veiligheid van de gebruiker ernstig in gevaar brengen.

2 Beoogd gebruik en productbeperkingen

De Latchways GTFA is ontworpen om een val te stoppen samen met een Latchways VLL. Het systeem of het toestel vermindert de op het lichaam uitgeoefende belasting bij een val tot 6 kN (1.350 lbf) of minder. Veiligheidslijnsystemen kunnen met of zonder integrale schokdemping zijn ontworpen. Het is daarom essentieel dat de gebruiker controleert of het individuele toestel compatibel is met het systeem (**tabel 1**). Als het systeem geen schokdemping heeft, mogen alleen toestellen met een schokdemper worden gebruikt.

Het toestel heeft een anti-inversiemechanisme, dat voorkomt dat het wordt gebruikt op de Latchways VLL bij een poging om het ondersteboven te gebruiken.

Het onderste uiteinde van de veiligheidslijn bevat een aansluiting (ankerpunt) dat voorkomt dat de valbescherming door de aansluiting gaat. Wanneer de veiligheidslijn is geïnstalleerd, zorgt het ankerpunt voor de spankracht voor de veiligheidslijn en voorziet het in een signaleringsfunctie zodra de voorspanning juist is.

De vereiste minimum afstand onder de voeten van de gebruiker en het werkplatform is 2 m (6'6"). Bij minder dan 2 m (6'6") wordt de gebruiker niet beschermd tegen het raken van het werkplatform of

obstakels eronder. Daarom is extra voorzichtigheid geboden bij het beklimmen/afdalende van de eerste 2 m (6'6").

Het tijdelijk uitschakelen of handmatig het sluit/ontgrendelmechanisme bedienen van het toestel tijdens stijgen of dalen kan de veilige werking en het effect van het remmechanisme in gevaar brengen.

De Latchways-toestellen zijn onderworpen aan aanvullende series testen ontworpen door TÜV/NEL. Deze testen werden uitgevoerd met 71 kg (156 lbs) en 100 kg (220 lbs) zware antropomorfe testdummies met verschillende lichaamshoudingen (referentie NEL certificaatnr. MTHH).

Maximaal berekende belasting: maximale massa met één persoon is 150 kg (inclusief gereedschap). Totale gebruikersmassa voor het systeem wordt bepaald door het toesteltype en de systeemconfiguratie zoals vermeld in **tabel 1**). Vergroot de minimaal toegestane afstand tot 2,25 m, inclusief een toegelaten valstopafstand van maximaal 1,25 m bij gebruik bij de maximale nominale belasting.

3 Vereiste uitrustung

Gebruik altijd een correct afgestelde harnasgordel die voldoet aan de nationale normen. (Voor landen waarvoor EN-normen gelden: een harnasgordel conform EN 361 en voorzien van een valstopbevestigingspunt op de voorzijde (A), inclusief een duidelijke verklaring over de vereiste positie van het harnasbevestigingspunt is noodzakelijk). Heupriemen zijn niet geschikt voor gebruik met dit toestel. Als de harnasgordel los gaat zitten, moet een veilige locatie worden gezocht en moet daar de harnasgordel correct worden afgesteld. Harnassen met elastisch bandenstel op het bevestigingspunt de voorzijde zijn niet geschikt voor gebruik met dit toestel.

Bevestig de Latchways GTFA aan het bevestigingspunt op de voorzijde van de harnasgordel met de karabijnhaak. Controleer vóór gebruik of de karabijnhaak gesloten en vergrendeld is.

4 Gebruiksvereisten

De Latchways GTFA moet rechtstreeks worden bevestigd op de borstpositie van een harnasgordel wanneer deze wordt gebruikt op een Latchways verticaal systeem

Wanneer het toestel wordt bevestigd aan de kabel moet de horizontale afstand van de kabel tot het bevestigingspunt op de voorzijde van het harnas 0,3 m (12") zijn, waardoor de gebruiker ongehinderd kan klimmen/afdalende: deze afstand mag niet

overschreden, ingekort worden en er mogen geen componenten worden toegevoegd of verwijderd

Alle gebruikers moeten verzekeren dat een minimumafstand van 3 m (10 ft) wordt aangehouden tussen het hoofd van elke gebruiker en de voeten van elke gebruiker van het systeem.

⚠ WAARSCHUWING

- De Latchways GTFA mag alleen worden gekoppeld aan of ontkoppeld van het Latchways VLL-systeem wanneer de gebruiker niet in een positie is waarin hij kan vallen.

Het niet opvolgen van deze waarschuwing kan leiden tot ernstig persoonlijk letsel of de dood.

5 Latchways verticale systeemtypen

Latchways VLL's kunnen met of zonder integrale schokdemping zijn ontworpen. Het is daarom essentieel dat de gebruiker controleert of het individuele toestel compatibel is met het systeem (**tabel 1**). Als het systeem geen schokdemping heeft, mogen alleen toestellen met een schokdemper worden gebruikt.

6 Inspecties voorafgaand aan gebruik

Controleer de volgende onderdelen altijd volledig vóór elk gebruik:

Systeemsparing Controleer of de geleverde systeeminindicator correct is:

Spanschijf (afbeelding 2) – Gebruik het systeem alleen als de spanschijf vrij kan draaien.

Visuele spanningsindicator (afbeelding 3) – Hiermee kan de gebruiker de systeemsparing controleren in situaties waarin het niet praktisch is vanuit een veilige positie bij de spanningsindicatorschijf te komen.

VLL-systeemlabel - Controleer het productlabel, alle voorgeschreven informatie (installatiedatum, ID, max. aantal gebruikers, systeemtype en inspectiedatum) moet duidelijk leesbaar zijn.

Voltooi de inspecties voorafgaand aan gebruik van de Latchways GTFA conform **tabel 2**.

Inspecteer het systeem op overmatige slijtage, beschadiging of corrosie en controleer of het nog binnen de gebruiksduur valt. Controleer of het systeem compatibel is met het systeem en of de schokdemping voldoende is (**p162** - Latchways VLL-systeemlabel).

Als de GTFA van Latchways de controles vóór gebruik niet doorstaat, moet het onmiddellijk uit dienst worden genomen. Dit moet worden vermeld op de registratiekaart en het toestel moet worden overhandigd aan een technicus¹ voor afvoer of reparatie.

7 Gebruiksaanwijzingen

1. Houd de Latchways GTFA in de rechterhand aan de afdekking van de ontgrendelbout onder het bevestigingspunt zodat het verbindingsstuk in het verticale vlak is. Hierdoor wordt de nok gedwongen ontgrendeld. **Afbeelding 4**.
2. Druk de ontgrendelbout in met uw rechterduim. De ontgrendelbout werkt niet als het toestel incorrect gericht is. Trek met uw linkerhand het sterwiel weg van de behuizing van het toestel en breng het toestel naar de kabel. **Afbeelding 5**.
3. Beweeg het toestel rond de kabel totdat de kabel binnen in de holte in de behuizing van het toestel is. Verwijder uw duim en laat de ontgrendelbout weer terugkeren. Laat ten slotte het sterwiel terugkeren in de oorspronkelijke positie, controleer of de ontgrendelbout los is en het sterwiel er niet uit kan worden getrokken. **Afbeelding 6**.
4. Om te controleren of het toestel goed werkt, beweegt u het toestel omhoog langs de kabel en trekt u scherp aan de karabijnhaak: het toestel moet dan op de kabel vergrendelen. Als dit niet gebeurt, stel het toestel dan buiten gebruik totdat het is hersteld door een technicus¹.
5. Bevestig de karabijnhaak rechtstreeks aan de voorste borstpositie van een harnasgordel. Zorg ervoor dat de karabijnhaak sluit en vergrendelt.
6. Bij het stijgen of afdalen moet het toestel altijd onder het borstbevestigingspunt van de harnasgordel zijn. De rode glijder moet in contact met de kabel altijd omhoog wijzen.
7. Om het toestel van het systeem te ontkoppelen, wanneer op een veilige plek bent, drukt u de ontgrendelbout in, trekt u het sterwiel eruit, houdt u het toestel onder het bevestigingspunt van de harnasgordel zodat de nok open is en dan beweegt u het toestel tot het los komt van de kabel.

Alle metalen onderdelen, Nylon 6, en ABS moeten:

- niet beïnvloed worden door de effecten van scherpe randen, chemische stoffen, snij- en schuurplekken, uv-straling of normale klimaatomstandigheden variërend van -30°C tot 50°C.
- op veilige afstand van elektrische stroom worden houden.

Roestvast staal 316 en 17/4 PH mogen niet worden blootgesteld aan omgevingen die chloor bevatten.

Zie **bijlage 1** voor instructies voor MSA Latchways ClimbLatch.

8 Afvoer

Alle roestvast stalen en kunststof onderdelen zijn recyclebaar.

9 Inspectie, onderhoud en opslag

Periodieke inspectie – De veiligheid van de gebruiker is afhankelijk van de constante efficiëntie en duurzaamheid van de uitrusting, daarom moeten voorafgaand aan elk gebruik deze inspecties worden uitgevoerd. Periodieke inspecties moeten worden uitgevoerd door iemand anders dan de gebruiker die deskundig² is in de inspectie van Latchways GTFA's in overeenstemming met deze instructies. Het interval wordt bepaald door het gebruik (**tabel 3**), plaatselijke regelgeving of omgevingsfactoren, maar minimaal eens per jaar. Gebruik wordt bepaald door een deskundig persoon. Het resultaat van de inspectie moet worden bijgehouden.

Tabel 3 Interval periodieke inspectie

Gebruik	Interval
Zelden tot licht	Jaarlijks (12 maanden)
Matig tot intensief	Halfjaarlijks tot jaarlijks (6-12 maanden)
Zeer intensief tot continu	Per kwartaal tot halfjaarlijks (3-6 maanden)

Gebruik wordt bepaald door een deskundig persoon.

De datum van eerste gebruik moet administratief bewezen kunnen worden. Wanneer de datum van eerste gebruik NIET bekend is, moet de volgende eerder bewezen datum worden gebruikt, bijv. datum van aankoop/fabricagedatum van het toestel. Er zijn geen onderdelen in het toestel die door de gebruiker kunnen worden onderhouden.

Gebruiksduur- De elementen van het bandenstel van de GTFA (strop van het bandenstel op TowerLatch en schokdemper op TowerLatch SP) hebben een maximale levensduur van 10 jaar vanaf de datum van eerste gebruik. GTFA's zijn vóór het eerste gebruik 2 jaar houdbaar, mits ze worden bewaard overeenkomstig deze instructies. Als de datum van het eerste gebruik niet is genoteerd, bedraagt de levensduur 10 jaar vanaf de fabricagedatum (opmerking: vóór april 2015 hebben bandenstellen een levensduur van 5 jaar). Karabijnhaken gemerkt ISC hebben een onbeperkte levensduur, alle andere karabijnhaken hebben een maximale levensduur van 10 jaar vanaf de fabricagedatum, behoudens het slagen van periodieke inspecties en inspecties voorafgaand aan gebruik.

Reiniging – Als onderdeel van algemeen onderhoud moet de Latchways GTFA wellicht gereinigd worden. Dit kan met warm water en een huishoudreiniger plaatsvinden. Het toestel moet grondig worden afgespoeld en natuurlijk drogen uit de buurt van directe warmte.

WAARSCHUWING

Gebruik geen oplosmiddelen, verdunners of andere chemische reinigingsproducten.

Het niet opvolgen van deze waarschuwingen kan leiden tot ernstig persoonlijk letsel of de dood.

Als het toestel nat wordt, laat het dan uit de buurt van directe warmte bij kamertemperatuur (20°C bij voorkeur) drogen. Er kan een kleine hoeveelheid WD40 waterdispersiemiddel worden aangebracht op het gebied tussen de nok en de zijplaten. Laat na het aanbrengen van WD40 overtollig dispersiemiddel weglopen en veeg resten dispersiemiddel af van het toestel met een schone, pluisvrije doek. Reinigingsmiddelen met chloor of chlorides mogen niet worden gebruikt.

Opslag – De Latchways GTFA moet uit de buurt van buitensporige warmte, hoge vochtigheid, scherpe randen, corrosieve substanties of andere voorzienbare oorzaken van schade worden opgeslagen. De uitrusting moet worden beschermd tegen onnodige belasting, druk of ruwe behandeling. Natte uitrusting moet natuurlijk drogen uit de buurt van directe warmte.

Transport – tijdens periodes van transport moet de Latchways GTFA worden beschermd tegen mogelijke schade.

Bijlage 1 MSA Latchways ClimbLatch

⚠ WAARSCHUWING

- Bij gebruik van het Latchways ClimbLatch-toestel (85191-00/85195-00) op een schuin of verticaal systeem moet de pijl op het toestellabel (lees pagina 160 ) naar het hoogste punt van het systeem wijzen.

Het toestel mag onder geen enkele omstandigheid andersom worden gebruikt.

Gebruiksaanwijzingen

1. Schroef de kous op de invoeropening los en schuif de kous weg.
2. Breng de Latchways ClimbLatch naar de opening in de invoeropening. Controleer of de glijder onder de buis gepositioneerd is, druk de glijder langs de buis, zie **afbeelding 7**.
3. Zodra de Latchways ClimbLatch de buis volledig omgrijpt, trekt u het toestel erlangs tot de opening vrij is. Draai nu de kous weer op de invoeropening om het systeem vast te zetten. **Afbeelding 8**.

1. **Monteur:** iemand anders dan de gebruiker, die door MSA is opgeleid en geautoriseerd Latchways voor inspectie, reparatie en hercertificering van Latchways GTFA's conform de instructies van MSA.

2. **Deskundig persoon:** iemand anders dan de gebruiker die deskundig is in de inspectie van PBM conform de instructies van MSA Latchways.

*Datum van eerste gebruik moet administratief bewezen kunnen worden. Wanneer de datum van eerste gebruik onbekend is, moet de volgende administratief eerder bewezen datum worden gebruikt, bijvoorbeeld de datum van aankoop of fabricagedatum.

Tabel 2 Inspecties voorafgaand gebruik

1. Controleer de toestand van het verbingsstuk, het verbingsstuk mag niet vervormd zijn.
2. Controleer of de sterwielen vrij en zuiver om de as draaien.
3. Controleer of de ontgrendelbout correct functioneert, nl. het sterwiel alleen in ingedrukte toestand vrijgeeft en daarna in de uitgangspositie terugkeert.
4. Draai het toestel om en druk op de ontgrendelbout om te controleren of het sterwiel vergrendeld blijft en niet weg van de behuizing kan worden getrokken.
5. Controleer of de nok vrij kan bewegen.
6. Controleer op tekenen van corrosie, slijtage, vervorming of andere gebreken van het toestel.
7. Controleer de staat van de karabijnhaak en of het sluitmechanisme correct werkt.
8. Controleer of alle kunststof componenten aanwezig zijn (sterwielbuffer en glijderkap) en niet beschadigd.
9. Controleer het productlabel (lees pagina 160), alle voorgeschreven informatie (serienummer, fabricagedatum, enz.) moet goed leesbaar zijn.
10. Controleer of de Latchways GTFA nog binnen de gebruiksdatum is.

⚠️ ADVERTENCIA

- La certificación CSA solo es válida para el dispositivo. La CSA no ha probado el sistema de anclaje.
- Los Latchways GTFA y Latchways VLL solo deben utilizarse por una persona competente que haya recibido formación sobre su uso seguro.
- Los usuarios de los Latchways GTFA deben gozar de un buen estado de salud y deben estar debidamente formados. Las mujeres embarazadas, los menores y las personas bajo los efectos del alcohol o las drogas no deben utilizar los Latchways GTFA.
- Los usuarios de los Latchways GTFA y de los Latchways VLL deben asegurar que los sistemas y dispositivos se utilicen en la combinación correcta (apartado 5).
- El Latchways GTFA está previsto para un único usuario; consulte en la tabla inferior el rango de peso correcto por región.

EN 353-1:2018 & AS/NZS 1891.3:2020	50 – 150 kg
ANSI Z359.16-2016	110 – 310 lbs
OSHA 1910.140(d)(1)	110 – 330 lbs
CSA Z259.2.5-17	50 - 150 kg (110 - 330 lbs)

- Para las regiones en las que es válida la certificación CSA, utilice únicamente el componente GTFA n.º 3103L-00.
- Para las regiones en las que es válida la certificación CSA, utilice únicamente los kits VLL de Latchways especificados en las instrucciones de instalación 30901-99.
- Antes de cada uso, el usuario debe completar las comprobaciones previas al uso conforme al apartado 6.
- Los marcados del producto deben corresponderse con la región en la que vayan a utilizarse los dispositivos (p160).
- El GTFA Latchways no debe utilizarse para el posicionamiento de trabajo (esto es, como medio principal de soporte) ni para soportar el peso completo o parcial del cuerpo.

⚠️ ADVERTENCIA

- Los Latchways VLL deben instalarse y utilizarse de modo que la inclinación máxima desde la vertical sea de 15° en cualquier dirección (**figura 1**).
- El Latchways GTFA no debe utilizarse para ningún otro propósito que no sea el de proporcionar sujeción para un solo usuario a un Latchways VLL fabricado y especificado por MSA Latchways plc.
- Durante el uso, no permita que la ropa, los equipos, las extremidades u otros elementos limiten el funcionamiento del equipo.
- No utilice el Latchways GTFA a temperaturas inferiores a -30 °C (-22 °F) o superiores a 50 °C.
- Ponga fuera de servicio el Latchways GTFA si estuviera dañado, si hubiera retenido una caída, si existiera cualquier tipo de duda sobre su estado seguro, si la fecha de mantenimiento hubiera expirado o si no superara un examen. Esto deberá registrarse en la tarjeta de registro, y el dispositivo deberá entregarse a un técnico¹ para su reparación o eliminación.
- **Rescate y evacuación:** el usuario debe disponer de un plan de rescate y de los medios necesarios para implementarlo. El plan debe tener en cuenta los equipos y la formación específica necesarios para llevar a cabo un rescate inmediato en todas las condiciones predecibles. Si el rescate tiene lugar desde un espacio confinado, deberán tenerse en cuenta las disposiciones de la regulación OSHA 1910.146 y ANSI Z117.1. Se recomienda poner a disposición medios para la evacuación de usuarios sin la asistencia de terceras personas. Por lo general, esto disminuirá el tiempo necesario para llegar a un lugar seguro y reducirá o evitará el riesgo para las personas encargadas del rescate.
- **No** altere el equipo ni lo someta intencionadamente a un uso indebido. **No** utilice un equipo de protección anticaídas para fines distintos a aquellos para los que ha sido concebido. **No** utilice el equipo de protección anticaídas para remolcar, elevar

⚠ ADVERTENCIA

o manipular materiales. Las reparaciones deben ser realizadas por un técnico¹ de acuerdo con las instrucciones de MSA. No están permitidos las reparaciones, modificaciones, alteraciones y/o anexos no autorizados.

- Un arnés anticaídas es el único dispositivo de sujeción corporal admitido para el uso en un sistema anticaídas.
- **No** confíe en el tacto o el sonido para comprobar el acoplamiento correcto de los ganchos de seguridad o de los mosquetones. Asegúrese de que el pestillo y el retenedor estén cerrados antes del uso.
- Asegúrese de que haya una distancia de caída suficiente entre el usuario y posibles obstáculos y entre diferentes usuarios en el sistema VLL.
- **No** desactive ni manipule manualmente el mecanismo de bloqueo/desbloqueo del dispositivo durante el ascenso o el descenso.
- **No** sujete el Latchways GTFA mientras asciende o desciende o en caso de caída. Si el Latchways GTFA se sujeta, puede impedirse que el freno se acople y retenga una caída.

Si hace caso omiso de estas advertencias, podría sufrir lesiones graves o letales.

MSA Latchways® GTFA y MSA Latchways® VLL

1 Información general

Fecha de primer uso: la fecha en la que la unidad se ha extraído del embalaje.

Fecha de primer uso* 

dd / mm / aa

Las instrucciones deberán conservarse y suministrarse a todos los usuarios de los Latchways GTFA y Latchways VLL en el idioma del país de destino, incluso en caso de reventa.

Todos los usuarios del Latchways GTFA y Latchways VLL deben leer

y respetar las presentes instrucciones. Conserve estas instrucciones para futuras consultas. El incumplimiento de estas instrucciones puede comprometer seriamente la seguridad del usuario.

2 Uso previsto y limitaciones del producto

El Latchways GTFA está diseñado para retener la caída de un usuario en combinación con un Latchways VLL. El absorbedor de energía del sistema o del dispositivo reduce la carga aplicada al cuerpo a 6 kN (1350 lbf) o menos en caso de caída. Los sistemas de línea de vida pueden estar diseñados con o sin absorción de energía integral. Por consiguiente, es fundamental que el usuario verifique que el dispositivo correspondiente es compatible con el sistema (**tabla 1**). Si no hubiera un absorbedor de energía del sistema, únicamente podrán utilizarse dispositivos que incluyan un absorbedor de energía.

El dispositivo cuenta con un mecanismo antiinversión que impide su uso en el Latchways VLL si se intenta utilizar boca abajo.

El extremo inferior de la línea de vida incluye una terminación (anclaje inferior) que impide que el dispositivo anticaídas pase a través de la terminación. Cuando la línea de vida está montada, el anclaje inferior proporciona una función de tensado para la línea de vida y una función de indicación una vez que se aplica la tensión previa correcta.

La distancia mínima necesaria por debajo de los pies del usuario y la plataforma de trabajo es de 2 m (6'6"). En caso de una distancia inferior a 2 m (6'6"), el usuario no estará protegido frente a golpes contra la plataforma de trabajo u obstáculos situados por debajo. Por consiguiente debe extremarse la precaución al ascender y descender los primeros 2 m (6'6").

La desactivación temporal o la manipulación manual del mecanismo de bloqueo/liberación del dispositivo durante un ascenso o un descenso pueden dificultar el funcionamiento seguro y disminuir el efecto del mecanismo de frenado.

Los dispositivos Latchways se han sometido a una serie de ensayos adicionales definidos por TUV/NEL. Estos ensayos se han realizado utilizando maniqués de prueba antropomórficos de 71 kg (156 lbs) y 100 kg (220 lbs) en diferentes posturas corporales (n.º de certificado NEL de referencia MTHH).

Carga nominal máxima: el peso máximo permitido para un único usuario es de 150 kg (incluidas las herramientas y los equipos portados). El peso total máximo del usuario del sistema depende del tipo de dispositivo

y de la configuración del sistema según se ilustra en la **tabla 1**. Cuando se utilice con la carga nominal máxima, aumente la distancia mínima permitida a 2,25 m, lo que incluye una distancia de detención permitida de hasta 1,25 m.

3 Equipos necesarios

Utilice siempre un arnés anticaídas correctamente ajustado de conformidad con la normativa nacional. (Para los países sujetos a las normas EN, deberá emplearse un arnés anticaídas conforme a la norma EN 361 y un equipo con un punto de enganche anticaídas frontal (A), incluida la indicación inequívoca de la posición necesaria del punto de enganche del arnés). Los cinturones no son aptos para el uso con este dispositivo. Si el arnés anticaídas se aflojara, debe encontrarse una ubicación segura antes de ajustarlo correctamente. Los arneses que incluyan una banda textil elástica en el punto de conexión frontal no son aptos para el uso con este dispositivo.

Acople el GTFA Latchways al punto de enganche frontal del arnés anticaídas utilizando el mosquetón. Antes de utilizarlo, asegúrese de que el mosquetón se encuentra en posición cerrada y bloqueada.

4 Requisitos para el uso

El GTFA Latchways debe acoplarse directamente a la posición frontal del pecho de un arnés anticaídas cuando se utilice en un sistema vertical Latchways

Cuando el dispositivo se acople al cable, la distancia horizontal entre el cable y el punto de enganche frontal del arnés es de 0,3 m, (12") lo que le permite al usuario ascender y descender sin impedimento. Está prohibido acortar o extender esta distancia y añadir o retirar componentes.

⚠ ADVERTENCIA

- El Latchways GTFA debe engancharse o desengancharse del sistema Latchways VLL únicamente cuando el usuario se encuentre en una posición en la que no exista el riesgo de producirse una caída.

Si se hace caso omiso de esta advertencia, podrían sufrirse lesiones personales graves o letales.

Todos los usuarios del sistema deben garantizar que haya una

distancia mínima de 3 m (10 ft) entre su cabeza y sus pies.

5 Tipos de sistemas verticales Latchways

Los Latchways VLL pueden estar diseñados con o sin absorción de energía integral. Por consiguiente es fundamental que el usuario verifique que el dispositivo correspondiente es compatible con el sistema (**tabla 1**). Si no hubiera un absorbedor de energía del sistema, únicamente podrán utilizarse dispositivos que incluyan un absorbedor de energía.

6 Comprobaciones previas al uso

Antes de cada uso, inspeccione siempre lo siguiente de forma exhaustiva:

Tensión del sistema Compruebe que el indicador del sistema proporcionado es correcto:

Disco tensor (figura 2): el sistema debe utilizarse solo si el disco tensor puede girar libremente.

Indicador óptico de tensión (figura 3): este componente permite al usuario comprobar la tensión del sistema en situaciones en las que no es posible acceder a un disco indicador de tensión desde una posición segura.

Etiqueta del sistema VLL: compruebe la etiqueta del producto; toda la información reglamentaria (fecha de instalación, ID, usuarios máximos, tipo de sistema y fecha de inspección) deberá estar perfectamente legible.

Lleve a cabo las comprobaciones previas al uso del GTFA Latchways según la **tabla 2**.

Inspeccione el sistema para descartar un desgaste excesivo, daños o corrosión y para verificar que su vida útil no ha expirado. Asegúrese de que el dispositivo es compatible con el sistema y de que se cuenta con una absorción de energía suficiente (**p162** - etiqueta del sistema Latchways VLL).

Si el Latchways GTFA no supera alguna de las comprobaciones previas al uso, deberá ponerse inmediatamente fuera de servicio. Esto deberá registrarse en la tarjeta de registro, y el dispositivo deberá entregarse a un técnico¹ para su eliminación o reparación.

7 Instrucciones para el usuario

1. Sujete el GTFA Latchways con la mano derecha por la cubierta del retenedor de liberación situada debajo de la etiqueta del punto de

enganche de modo que la conexión quede en posición vertical. Esto forzará la leva a la posición desbloqueada. **Figura 4.**

- Presione el retenedor de liberación con el pulgar derecho. El retenedor de liberación no funcionará si el dispositivo no está correctamente orientado. Utilice la mano izquierda para tirar de la rueda de estrella separándola del cuerpo del dispositivo y lleve el dispositivo hasta el cable. **Figura 5.**
- Mueva el dispositivo alrededor del cable hasta que el cable quede sujeto dentro de la cavidad del cuerpo del dispositivo. Retire el pulgar y deje que el retenedor de liberación regrese a su posición. Por último, deje que la rueda de estrella vuelva también a su posición original y compruebe que el retenedor de liberación se ha desenganchado y que la rueda de estrella no puede extraerse. **Figura 6.**
- Para comprobar que el dispositivo está correctamente enganchado, mueva el dispositivo a lo largo del cable hacia arriba y tire con rapidez del mosquetón hacia abajo. El dispositivo debe bloquearse en el cable. Si no fuera así, ponga el dispositivo fuera de servicio y no lo utilice hasta que haya sido recertificado por un técnico¹.
- Aople el mosquetón directamente a la posición frontal del pecho de un arnés anticaídas. Asegúrese de que el mosquetón se cierra y se bloquea.
- Al ascender o descender, el dispositivo debe encontrarse siempre debajo del punto de enganche del pecho del arnés anticaídas. La corredera roja debe señalar siempre hacia arriba al estar en contacto con el cable.
- Para desconectar el dispositivo del sistema cuando se encuentre en una posición segura para ello, presione el retenedor de liberación, extraiga la rueda de estrella, sujete el dispositivo por debajo del punto de enganche del arnés anticaídas de modo que la leva se abra y, a continuación, mueva el dispositivo hasta que se libere del cable.

Todas las piezas metálicas, Nylon 6 y ABS:

- No deben estar expuestas a bordes afilados, reactivos químicos, cortes, abrasiones, degradación por radiación UV o condiciones climáticas fuera del rango de temperatura entre -30°C y 50 °C.
- Deben mantenerse a una distancia segura de la corriente eléctrica.

Cerciérese de que los aceros inoxidables 316 y 17/4 PH no estén expuestos a entornos que contengan cloro.

Para consultar las instrucciones del MSA Latchways Climblatch, véase el **Anexo 1.**

8 Eliminación

Todos los componentes de acero inoxidable y de plástico son reciclables.

9 Inspección, mantenimiento y almacenamiento

Examen periódico – La seguridad del usuario se basa en la eficiencia continua y la durabilidad del equipo, por lo que es necesario realizar comprobaciones previas a cada uso. Los exámenes periódicos deben realizarse por una persona, distinta al usuario, con las competencias² necesarias para el examen de GTFA Latchways conforme a las presentes instrucciones. El intervalo dependerá del uso (**tabla 3**), los reglamentos locales o las condiciones ambientales, teniendo en cuenta que el examen se realizará anualmente como mínimo. El uso deberá determinarlo una persona competente. Se mantendrá un registro de los resultados del examen.

Tabla 3 Intervalo para exámenes periódicos

Uso	Intervalo
Infrecuente a ocasional	Anualmente (12 meses)
Moderado a intenso	De semestral a anualmente (6-12 meses)
Muy intenso a continuo	De trimestral a semestralmente (3-6 meses)

El uso deberá determinarlo una persona competente.

La fecha del primer uso debe demostrarse con documentación administrativa. Cuando NO se conozca la fecha del primer uso, deberá utilizarse la fecha directamente anterior demostrable, p. ej., la fecha de adquisición o fecha de fabricación del dispositivo. El dispositivo no contiene piezas que requieran mantenimiento por parte del usuario.

Vida útil- los elementos de banda textil del GTFA (correas de banda textil del TowerLatch y absorbedor de energía del TowerLatch SP) tienen una vida útil máxima de 10 años desde la fecha de su primer uso. Los GTFA tienen un tiempo de almacenamiento de 2 años antes de su primer uso, siempre que se almacenen de acuerdo con estas instrucciones. Si no se registra la fecha del primer uso, la vida útil es de 10 años a partir de la fecha de fabricación (nota: antes de abril de 2015, las correas de banda textil tienen una vida útil de 5 años).

Los mosquetones de la marca ISC tienen una vida útil ilimitada, mientras que el resto de mosquetones presentan una vida útil máxima de 10 años a partir de la fecha de fabricación siempre sujetos a superar los exámenes periódicos y las comprobaciones previas al uso.

Limpieza – Como parte del mantenimiento general, el GTFA Latchways puede requerir una limpieza. Utilice para ello agua caliente y un detergente de uso doméstico. El equipo debe aclararse en profundidad y secarse al aire alejado del calor directo.

⚠ ADVERTENCIA

No utilice disolventes ni otros productos químicos de limpieza. Si hace caso omiso de estas advertencias, podría sufrir lesiones graves o letales.

Si el dispositivo se mojara, deje que se seque alejado de cualquier fuente de calor directa a temperatura ambiente (por lo general, 20 °C). Es posible aplicar una cantidad pequeña de dispersante de agua en la zona situada entre la leva y las placas laterales. Después de aplicar el producto WD 40, deje que el exceso de dispersante escurra y retire cualquier resto del dispositivo con un paño limpio que no deje pelusas. No utilice productos de limpieza que contengan cloro ni cloruros.

Almacenamiento - El GTFA Latchways debe almacenarse alejado de un calor excesivo, una humedad elevada, bordes afilados, productos agresivos u otras posibles causas de daños. El equipo debe protegerse contra a tensión innecesaria, presión o manipulación agresiva. Si el equipo está mojado, debe secarse al aire alejado de cualquier fuente de calor directa.

Transporte - Durante el transporte, el GTFA Latchways debe protegerse contra cualquier posible daño.

Anexo 1 MSA Latchways ClimbLatch

⚠ ADVERTENCIA

• Al utilizar el dispositivo Latchways ClimbLatch (85191-00/85195-00) en un sistema inclinado o vertical, la flecha de la etiqueta del dispositivo (véase la página 160 ) debe señalar hacia el punto más alto del sistema. El dispositivo no debe utilizarse bajo ninguna circunstancia en la otra dirección.

Si hace caso omiso de estas advertencias, podría sufrir lesiones graves o letales.

Instrucciones para el usuario

1. Desenrosque el guardacabo del acceso de entrada y separe el guardacabo.
 2. Mueva el Latchways ClimbLatch hasta el hueco del acceso de entrada. Compruebe que la corredera está situada por debajo del tubo y desplácela a lo largo del tubo, véase la **figura 7**.
 3. En cuanto el Latchways ClimbLatch esté completamente enganchado con el tubo, continúe tirando del dispositivo hasta que superar el hueco. A continuación, enrosque el guardacabo en el acceso de entrada para asegurar el sistema. **Figura 8**.
1. **Técnico:** una persona, distinta al usuario, que ha recibido formación y está autorizado por MSA para realizar el examen de los Latchways verticales, repararlos y recertificarlos de fábrica conforme Latchways a las instrucciones de MSA.
2. **Persona competente:** una persona que no sea el usuario y que sea competente en la inspección de EPI de conformidad con las instrucciones de MSA Latchways.

*La fecha del primer uso deberá demostrarse con documentación administrativa. Cuando no se conozca la fecha del primer uso, deberá utilizarse la fecha directamente anterior demostrable, p. ej., la fecha de adquisición o fecha de fabricación.

Tabla 2 Comprobaciones previas uso

1. Compruebe el estado de la conexión y verifique que no está deformada.
2. Compruebe que las ruedas de estrella giran libremente y sobre el eje.
3. Compruebe que el retenedor de liberación funciona correctamente liberando la rueda de estrella únicamente cuando se presiona y permitiendo que regrese a su posición original.
4. Dele la vuelta al dispositivo y presione el comprobador del retenedor de liberación para verificar que la rueda de estrella continúa bloqueada y que no puede separarse del cuerpo.
5. Compruebe que la leva se mueve sin impedimento.
6. Compruebe la presencia de posibles signos de corrosión, excesivo, deformación u otros defectos en el dispositivo.
7. Compruebe el estado del mosquetón para asegurar que el mecanismo de bloqueo de apertura funciona correctamente.
8. Compruebe que todos los componentes de plástico (amortiguador de la rueda de estrella y acolchado de la corredera) están presentes y no muestran daños.
9. Compruebe la etiqueta del producto (véase la página 160); toda la información reguladora (n.º de serie, fecha de fabricación, etc.) debe estar perfectamente legible.
10. Verifique que el GTF vertical Latchways no ha superado su vida útil.

⚠ AVVERTENZA

- La certificazione CSA è applicabile solo al dispositivo. CSA non ha analizzato il sistema di ancoraggio.
- I dispositivi Latchways GTFA e Latchways VLL devono essere utilizzati esclusivamente da una persona addestrata e competente riguardo al loro uso sicuro.
- Gli utilizzatori dei dispositivi Latchways GTFA devono essere in buone condizioni di salute e adeguatamente addestrati. I dispositivi Latchways GTFA non devono essere utilizzati da donne in gravidanza, da minori o da persone sotto gli effetti di alcool o droghe.
- Gli utilizzatori dei dispositivi Latchways GTFA e Latchways VLL devono verificare che i sistemi e i dispositivi siano utilizzati nella combinazione corretta (Sezione 5).
- Il dispositivo Latchways GTFA è stato progettato per essere utilizzato da un solo utente, consultare la tabella sottostante per l'intervallo di peso corretto in base alla regione.

EN 353-1:2018 & AS/NZS 1891.3:2020	50 – 150 kg
ANSI Z359.16-2016	110 – 310 lbs
OSHA 1910.140(d)(1)	110 – 330 lbs
CSA Z259.2.5-17	50 - 150 kg (110 - 330 lbs)

- Per le regioni in cui si applica l'approvazione CSA, utilizzare solo il codice articolo GTFA 3103L-00.
- Per le regioni in cui si applica l'approvazione CSA, utilizzare solo i kit Latchways VLL specificati nelle istruzioni di installazione 30901-99.
- Prima di ogni utilizzo, l'utilizzatore deve svolgere tutti i controlli pre-uso seguendo le indicazioni riportate nella Sezione 6.

⚠ AVVERTENZA

- La marcatura dei prodotti deve corrispondere alla regione in cui i dispositivi sono destinati a essere utilizzati (p160).
- Il dispositivo Latchways GTFA non deve essere utilizzato per il posizionamento sul lavoro (come mezzo di supporto principale) per sostenere il peso del corpo, né interamente né in parte.
- I dispositivi Latchways VLL devono essere installati e utilizzati con un'inclinazione massima rispetto alla verticale di 15° in qualsiasi direzione (**Figura 1**).
- Il dispositivo Latchways GTFA non deve essere utilizzato per scopi diversi da quello di fornire l'aggancio di un singolo utente ad un dispositivo Latchways VLL prodotto e specificato da MSA Latchways plc.
- Durante l'uso, evitare che indumenti, apparecchiature, accessori o altri oggetti possano ostacolare il funzionamento del dispositivo.
- Non utilizzare il dispositivo Latchways GTFA a temperature inferiori a -30 °C (-22 °F) o superiori a 50 °C.
- Se il dispositivo LatchwaysGTFA ha subito danni, se ha arrestato una caduta, se non si è certi delle sue condizioni di sicurezza o se la data di manutenzione prevista è trascorsa e non si è in grado di sottoporlo a un'ispezione, deve essere rimosso dal servizio. L'operazione deve essere indicata sulla scheda di registrazione e il dispositivo deve essere consegnato a un tecnico¹ per essere smaltito o riparato.
- **Salvataggio ed evacuazione:** l'utilizzatore deve disporre di un piano di soccorso e avere a disposizione gli strumenti necessari per attuarlo. Il piano deve prendere in considerazione le attrezzature e l'addestramento specifico necessari per il soccorso rapido in tutte le condizioni prevedibili. Se il salvataggio viene effettuato da uno spazio confinato, si devono

⚠ AVVERTENZA

prendere in considerazione le disposizioni dei regolamenti OSHA 1910.146 e ANSI Z117.1. Si raccomanda di fornire mezzi per l'evacuazione dell'utente senza l'assistenza di altri. Questo di solito riduce il tempo per raggiungere un luogo sicuro e riduce o previene il rischio per i soccorritori.

- **Non** alterare questa attrezzatura **enon** usarla intenzionalmente in modo improprio. **Non** utilizzare i dispositivi di protezione anticaduta per scopi diversi da quelli per cui sono stati progettati. **Non** utilizzare l'attrezzatura di protezione anticaduta per il traino, il sollevamento o la movimentazione di materiale. Le riparazioni devono essere completate da un tecnico¹ secondo le istruzioni di MSA. Non sono permesse riparazioni, modifiche, alterazioni e/o aggiunte non autorizzate.
- L'imbracatura integrale è l'unico dispositivo per il corpo approvato per l'utilizzo in un sistema anticaduta.
- **Non** basarsi sulle sensazioni o sui suoni emessi per verificare il corretto aggancio del moschettone. Assicurarsi che la leva e il blocco siano chiusi prima dell'uso.
- Assicurarsi che esista uno spazio di caduta sufficiente tra l'utente e gli ostacoli e tra più utenti sul sistema VLL.
- **Non** disattivare o gestire manualmente il meccanismo di blocco/sblocco del dispositivo durante la salita o la discesa.
- **Non** tenere il dispositivo Latchways GTFA mentre si sale o si scende o in caso di caduta. Tenere il Latchways GTFA può impedire al freno di innestarsi e arrestare una caduta.

La mancata osservanza di queste istruzioni può provocare lesioni gravi o morte.

MSA Latchways® GTFA e MSA Latchways® VLL

1 Informazioni generali

Data del primo utilizzo: la data in cui l'unità viene rimossa dall'imballaggio.

Data del primo utilizzo* 

gg / mm / aa

Le istruzioni devono essere conservate e fornite a tutti gli utilizzatori dei dispositivi Latchways GTFA e Latchways VLL nella lingua del paese di destinazione, anche se i dispositivi sono di seconda mano.

Tutti gli utilizzatori dei dispositivi Latchways GTFA e Latchways VLL devono leggere e rispettare le presenti istruzioni. Conservare le presenti istruzioni come riferimento futuro. Il mancato rispetto delle presenti istruzioni può compromettere seriamente la sicurezza dell'utilizzatore.

2 Utilizzo previsto e limitazioni del prodotto

I dispositivi Latchways GTFA sono progettati per arrestare la caduta dell'utilizzatore in combinazione con un dispositivo Latchways VLL. L'assorbitore di energia del sistema o del dispositivo riduce il carico applicato al corpo a 6 kN (1.350 lbf) o meno in caso di caduta. I sistemi con linea vita possono essere progettati con o senza soluzione di assorbimento integrale dell'energia. Quindi è indispensabile che l'utilizzatore verifichi la compatibilità del singolo dispositivo con il sistema (**Tabella 1**). Se il sistema non prevede l'assorbimento dell'energia, si dovranno utilizzare solo dispositivi dotati di assorbitore di energia.

Il dispositivo è dotato di meccanismo anti-inversione che ne impedisce l'utilizzo sul sistema con cavo se si cerca di utilizzarlo capovolto.

L'estremità inferiore della linea di vita comprende una terminazione (ancoraggio inferiore) che impedisce il passaggio del dispositivo anticaduta attraverso la terminazione. Quando la linea di vita è installata, l'ancoraggio inferiore fornisce una funzione di tensionamento per la linea di vita e una funzione di indicazione una volta che la corretta pretensione è applicata.

La distanza minima necessaria tra i piedi dell'utilizzatore e la piattaforma di lavoro è di 2 m (6'6"). Se la distanza è inferiore a 2 m (6'6") l'utilizzatore potrebbe non essere protetto dagli impatti con la piattaforma di lavoro o gli ostacoli sottostanti. Occorre quindi prestare particolare attenzione quando si salgono o scendono i primi 2 m (6'6").

La disattivazione temporanea o il controllo manuale del meccanismo di blocco e rilascio del dispositivo durante la salita o la discesa possono ostacolare il funzionamento sicuro e compromettere l'effetto del meccanismo frenante.

I dispositivi Latchways sono stati sottoposti a un'ulteriore serie di test predisposti da TÜV/NEL. Questi test si svolgono utilizzando dei manichini antropomorfi del peso di 71 kg (156 lb) e 100 kg (220 lb) con diverse posture del corpo (riferimento certificazione NEL MTHH).

Carico massimo nominale: la massa massima del singolo utilizzatore è di 150 kg (compresi gli strumenti e le attrezzature che trasporta). La massa-utilizzatore complessiva del sistema è determinata dal tipo di dispositivo e dalla configurazione del sistema, come illustrato nella **Tabella 1**. In caso di utilizzo al carico nominale massimo, aumentare la distanza minima consentita a 2,25 m, includendo così una distanza di arresto fino a 1,25 m.

3 Attrezzature necessarie

Utilizzare sempre un'imbracatura integrale adeguatamente regolata e conforme alle norme nazionali. Per i paesi in cui vigono le norme EN è necessaria un'imbracatura integrale conforme alla norma EN 361, dotata di un punto di attacco anticaduta anteriore (A), con l'indicazione chiara della posizione del punto di attacco dell'imbracatura. Le cinture in vita non sono adatte all'uso con questo dispositivo. Se l'imbracatura integrale si allenta è necessario raggiungere un luogo sicuro, prima di regolarla correttamente. Le imbracature provviste di fettuccia elastica nel punto di collegamento anteriore non sono adatte all'uso con questo dispositivo.

Collegare il Latchways GTFA al punto di attacco anteriore dell'imbracatura integrale usando il moschettoni. Prima dell'uso, verificare che il moschettoni sia in posizione chiusa e bloccata.

4 Requisiti per l'utilizzo

L'unità Latchways GTFA deve essere fissata direttamente al punto di attacco anteriore dell'imbracatura integrale all'altezza del petto, se si utilizza su un sistema verticale Latchways.

Quando il dispositivo è collegato a un cavo, la distanza orizzontale tra il cavo e il punto di attacco anteriore dell'imbracatura è di 0,3 m (12"), per consentire all'utilizzatore di salire e scendere senza impedimenti. Tale distanza non deve essere aumentata né ridotta e non è consentito

rimuovere o aggiungere componenti.

Tutti gli utilizzatori devono verificare che rimanga una distanza di almeno 3 m (10 piedi) tra la testa di ogni utilizzatore del sistema e i suoi piedi.

AVVERTENZA

- Il dispositivo Latchways GTFA deve essere agganciato dal dispositivo Latchways VLL o sganciato dal medesimo solo quando l'utilizzatore si trova in una posizione che non comporti alcun rischio di caduta.

Ignorando questa avvertenza si possono provocare lesioni gravi o mortali.

5 Tipi di sistema Latchways Vertical

I dispositivi Latchways VLL possono essere progettati con o senza soluzione di assorbimento integrale dell'energia. Quindi è indispensabile che l'utilizzatore verifichi la compatibilità del singolo dispositivo con il sistema (**Tabella 1**). Se il sistema non prevede l'assorbimento dell'energia, si dovranno utilizzare solo dispositivi dotati di assorbitore di energia.

6 Controlli prima dell'uso

Verificare sempre completamente quanto segue prima di ogni utilizzo:

Tensione del sistema Verificare che gli indicatori integrati nel sistema siano nelle posizioni corrette:

Disco indicatore di tensione (Figura 2) - Utilizzare il sistema solo se il disco indicatore di tensione è in grado di ruotare liberamente.

Indicatore visivo di tensione (Figure 3) - Consente all'utilizzatore di verificare la tensione del sistema anche quando il disco indicatore di tensione non è facilmente accessibile da una posizione di sicurezza.

Etichetta del sistema VLL - Controllare l'etichetta del prodotto, tutte le informazioni regolamentari (data di installazione, ID, numero max di utenti, tipo di sistema e data di ispezione) devono essere chiaramente leggibili.

Svolgere i controlli prima dell'uso del Latchways GTFA seguendo la **Tabella 2**.

Ispezionare il sistema per escludere la presenza di segni d'usura eccessiva, danni o corrosione e confermare che la data di ispezione prevista non è trascorsa. Verificare che il dispositivo sia compatibile con il sistema e che la capacità di assorbimento dell'energia sia sufficiente (**p162** - Etichetta sistema Latchways VLL).

Se il dispositivo Latchways GTFA non supera nessuno dei controlli pre-utilizzo, deve essere immediatamente ritirato dal servizio. L'operazione deve essere indicata sulla scheda di registrazione e il dispositivo deve essere consegnato a un tecnico¹ per essere smaltito o riparato.

7 Istruzioni per l'utilizzatore

1. Tenere il Latchways GTFA con la mano destra, afferrandolo dalla protezione esterna del pulsante di rilascio, sotto il livello del punto di attacco, in modo che il collegamento si trovi sul piano verticale. In questo modo si forzerà la camma nella posizione sbloccata. **Figura 3.**
2. Premere il pulsante di rilascio con il pollice destro. Se il dispositivo non è orientato correttamente, il pulsante di rilascio non funzionerà. Con la mano sinistra allontanare la ruota dentata dal corpo del dispositivo e agevolare il movimento del dispositivo lungo il cavo. **Figura 4.**
3. Spostare il dispositivo sul cavo finché quest'ultimo viene trattenuto nella cavità nel corpo del dispositivo. Togliere il pollice e lasciare che il pulsante di rilascio torni alla posizione iniziale. Infine lasciare che la ruota dentata torni nella posizione originale, controllare che il pulsante di rilascio sia disinserito e che la ruota dentata non possa essere estratta. **Figura 5.**
4. Per verificare che il dispositivo sia completamente inserito, spostarlo lungo il cavo, quindi tirare repentinamente verso il basso il moschettoni: il dispositivo deve bloccarsi sul cavo. Se questo non avviene, rimuovere il dispositivo dal servizio e non utilizzarlo prima che sia ricertificato da una persona competente¹.
5. Fissare il moschettoni direttamente alla posizione anteriore del petto di un'imbracatura integrale. Assicurarsi che il moschettoni si chiuda e si blocchi.
6. Durante la salita e la discesa il dispositivo deve sempre rimanere sotto il punto di attacco dell'imbracatura integrale. Il dispositivo di orientamento deve essere sempre rivolto verso l'alto, a contatto con il cavo.

7. Per scollegarsi dal sistema, quando ci si trova in una posizione sicura che consenta di farlo, premere il pulsante di rilascio, tirare la ruota dentata verso l'esterno, tenere il dispositivo sotto il punto di attacco dell'imbracatura integrale in modo che la camma rimanga aperta, quindi muovere il dispositivo fino a liberarlo dal cavo.

Tutte le parti metalliche, il Nylon 6 e l'ABS dovrebbero essere:

- protetti da bordi taglienti, reagenti chimici, taglio, abrasione, degradazione da raggi UV e conservati in condizioni climatiche normali, a temperature comprese tra -30 °C e 50 °C.
- mantenuti a distanza di sicurezza dalla corrente elettrica.

Gli acciai inox 316 e 17/4 PH non devono essere esposti a ambienti contenenti cloro.

Per le istruzioni di MSA Latchways ClimbLatch, vedere l'**appendice 1**.

8 Smaltimento

Tutti i componenti in acciaio inox e plastica sono riciclabili.

9 Ispezione, manutenzione e conservazione

Ispezione periodica - La sicurezza dell'utilizzatore dipende dall'efficienza e dalla robustezza dell'apparecchiatura, quindi è indispensabile svolgere gli opportuni controlli prima di ogni utilizzo.

Le ispezioni periodiche devono essere eseguite da una persona diversa dall'utilizzatore, che sia competente² nell'ispezione dei prodotti Latchways GTFA, seguendo le presenti istruzioni. L'intervallo di ispezione sarà determinato dal tipo di utilizzo (**Tabella 3**), dalle norme locali o dalle condizioni ambientali; le ispezioni devono essere svolte almeno una volta all'anno. Il tipo di utilizzo deve essere stabilito da una persona competente. Conservare i risultati delle ispezioni svolte.

Tabella 3 Intervallo delle ispezioni periodiche

Tipo di utilizzo	Intervallo
Da occasionale a leggero	Annuale (12 mesi)
Da moderato a intenso	Da semestrale ad annuale (6-12 mesi)
Da intenso a continuo	Da trimestrale a semestrale (3-6 mesi)

Il tipo di utilizzo deve essere stabilito da una persona competente.

La data del primo utilizzo deve essere ufficialmente dimostrabile. Se NON si conosce la data del primo utilizzo, si dovrà fare riferimento alla prima data dimostrabile precedente (ad esempio la data di acquisto o di produzione del dispositivo). Il dispositivo non contiene componenti riparabili dall'utilizzatore.

Durata utile - Gli elementi della fettuccia del GTFA (fettuccia su TowerLatch e assorbitore di energia su TowerLatch SP) hanno una durata di vita massima di 10 anni dalla data del primo utilizzo. I dispositivi GTFA hanno una durata di stoccaggio di 2 anni prima del primo utilizzo, a condizione che la conservazione sia conforme a queste istruzioni. Se la data del primo utilizzo non è registrata, la durata di vita è di 10 anni dalla data di fabbricazione (nota: prima di aprile 2015 le fettucce hanno una durata di vita di 5 anni).

I moschettoni a marchio ISC hanno una durata illimitata, mentre tutti gli altri moschettoni hanno una durata massima di 10 anni dalla data di produzione. Devono essere sottoposti a ispezioni periodiche e controlli prima dell'uso.

Pulizia - Nell'ambito della manutenzione generale, il Latchways GTFA può richiedere interventi di pulizia. Si può pulire con acqua calda e un detergente per uso domestico. Il dispositivo deve essere sciacquato accuratamente, quindi lasciato asciugare all'aria, lontano da fonti di calore.

AVVERTENZA

Non utilizzare solventi, diluenti o detersivi chimici.
La mancata osservanza di queste istruzioni può provocare lesioni gravi o morte.

Se il dispositivo si bagna, lasciarlo asciugare lontano da fonti di calore dirette, a temperatura ambiente (temperatura tipica: 20 °C). È possibile applicare una piccola quantità di idrorepellente WD-40 all'area tra la camma e le piastre laterali. Dopo l'applicazione del WD-40, lasciar defluire il prodotto e rimuovere l'eventuale eccedenza dal dispositivo con un panno pulito privo di lanugine. Non utilizzare detersivi contenenti cloro o cloruri.

Conservazione - Il Latchways GTFA deve essere conservato lontano da fonti di calore eccessivo, umidità intensa, bordi taglienti, agenti corrosivi o altre possibili cause di danni. Evitare sollecitazioni inutili, pressioni o manipolazione inaccurata. Quando è bagnato, il dispositivo deve essere lasciato asciugare all'aria, lontano da fonti di calore.

Trasporto - Durante il trasporto il Latchways GTFA deve essere protetto da potenziali danni.

Appendice 1 MSA Latchways ClimbLatch

⚠ AVVERTENZA

- Quando si utilizza il dispositivo Latchways ClimbLatch (85191-00/ 85195-00) su un sistema inclinato o verticale, la freccia sulla targhetta del dispositivo (v. pagina 160 **1**) deve essere rivolta verso il punto più alto del sistema. In nessun caso il dispositivo dovrà essere utilizzato nella direzione contraria.

La mancata osservanza di queste istruzioni può provocare lesioni gravi o morte.

Istruzioni per l'utilizzatore

1. Svitare il nottolino zigrinato sull'apertura e spostarlo.
2. Avvicinare Latchways ClimbLatch all'apertura. Verificare che il dispositivo di orientamento si trovi sotto il tubo, quindi farlo scorrere lungo il tubo, vedere la **Figura 7**.
3. Quando Latchways ClimbLatch è completamente fissato al tubo, tirare il dispositivo fino a eliminare lo spazio residuo. Serrare quindi il nottolino zigrinato sull'apertura per bloccare il sistema. **Figura 8**.

1. **Tecnico:** persona diversa dall'utilizzatore, addestrata e autorizzata da MSA in materia Latchways di ispezione, riparazione e ricertificazione dei Latchways GTFA secondo le istruzioni di MSA.

2. **Persona competente:** persona diversa dall'utilizzatore che sia competente in materia di ispezione dei DPI secondo le istruzioni di MSA Latchways.

*La data del primo utilizzo deve essere ufficialmente dimostrabile. Se non si conosce la data del primo utilizzo si dovrà fare riferimento alla prima data dimostrabile precedente (ad esempio la data di acquisto o produzione).

Tabella 2 - Controlli prima dell'uso

1. Controllare le condizioni del collegamento; verificare che il collegamento non sia deformato.
2. Verificare che la ruota dentata possa ruotare liberamente e sia in asse.
3. Controllare che il pulsante di rilascio funzioni correttamente, rilasciando la ruota dentata solo quando viene premuto e lasciandola tornare alla posizione originale.
4. Capovolgere il dispositivo e premere il pulsante di rilascio per verificare che la ruota dentata rimanga bloccata e non possa essere allontanata dal corpo del prodotto.
5. Controllare che la camma si muova liberamente.
6. Verificare la presenza di tracce di corrosione, usura, deformazione o altri difetti del dispositivo.
7. Controllare le condizioni del moschettone per confermare il corretto funzionamento del meccanismo di blocco dell'apertura.
8. Controllare che tutti i componenti in plastica (buffer della ruota dentata e dispositivo di orientamento) siano presenti e non siano danneggiati.
9. Controllare l'etichetta del prodotto (v. pagina 160) tutte le informazioni previste per legge (numero di serie, data di produzione e altro) devono essere chiaramente leggibili.
10. Verificare che la data di manutenzione prevista per l'unità Latchways GTFA non sia trascorsa.

⚠ AVISO

- A certificação CSA é aplicável somente ao dispositivo. A CSA não investigou o sistema de ancoragem.
- Os Latchways GTFAs e Latchways VLLs só devem ser utilizados por uma pessoa treinada e competente em seu uso seguro.
- Os Latchways GTFAs devem estar em boas condições físicas, do ponto de vista médico, e ser treinados adequadamente. Os Latchways GTFAs não devem ser utilizados por mulheres grávidas, menores de idade ou pessoas sob a influência de álcool ou drogas.
- Os usuários de Latchways GTFAs e Latchways VLLs devem garantir que os sistemas e dispositivos sejam usados na combinação correta (Seção 5).
- O Latchways GTFA é apenas para um único usuário, consulte a tabela abaixo para obter a faixa de peso correta por região.

EN 353-1:2018 & AS/NZS 1891.3:2020	50 – 150 kg
ANSI Z359.16-2016	110 – 310 lbs
OSHA 1910.140(d)(1)	110 – 330 lbs
CSA Z259.2.5-17	50 - 150 kg (110 - 330 lbs)

- Para regiões onde se aplica a aprovação da CSA, use apenas o n° da peça GTFA 3103L-00.
- Para regiões onde se aplica a aprovação da CSA, usar somente os kits Latchways VLL especificados nas Instruções de Instalação 30901-99.
- Antes de cada uso, o Usuário deverá completar as verificações de uso prévio de acordo com a Seção 6.

⚠ AVISO

- As marcas do produto devem corresponder à região onde o dispositivo está a ser utilizado (p160).
- O Latchways GTFA não deve ser utilizado para posicionamento de trabalho (p. ex. como forma de suporte principal), para suportar o peso parcial ou total do corpo.
- Os Latchways VLLs devem ser instalados e utilizados de modo que a inclinação máxima a partir da vertical seja de 15° em qualquer direção (**Figura 1**).
- O Latchways GTFA não deve ser usado para qualquer outra finalidade que não seja a de fornecer anexo para um único usuário a uma Latchways VLL fabricada e especificada pela MSA Latchways plc.
- Durante o uso não permitem que nenhuma roupa, equipamento, acessórios corporais ou qualquer outro item restrinja o funcionamento do dispositivo.
- Não utilize o Latchways GTFA abaixo de -30°C (-22°F) ou acima de 50°C.
- Se o Latchways GTFA está danificado, deteve uma queda, se há qualquer dúvida sobre o estado seguro do dispositivo ou a data de manutenção expirou e não foi capaz de passar por um exame, ele deve ser imediatamente retirado de serviço. Isto deve ser registrado no cartão de registro, e o dispositivo deve ser passado a um Técnico¹ para reparo ou descarte.
- **Resgate e evacuação:** o usuário tem que ter um plano de resgate e dispor dos recursos necessários para implementá-lo. O plano deve levar em consideração o equipamento e o treinamento específico necessário para permitir o resgate sem demora, sob todas as condições previsíveis. Se o resgate for de um espaço confinado, é preciso observar o previsto no regulamento OSHA 1910.146 e ANSI Z117.1. É recomendável fornecer os recursos para

⚠ AVISO

a evacuação do usuário sem assistência de terceiros. Isso normalmente reduz o tempo para chegar a um local seguro e reduz ou evita o risco para a equipe de resgate.

- **Não** altere este equipamento ou use-o intencionalmente de forma incorreta. **Não** use equipamento de proteção contra a queda para finalidades diversas daquela para a qual foi projetado. **Não** use o equipamento de proteção contra quedas para reboque, içamento ou manuseio de material. Os reparos devem ser feitos por um Técnico* de acordo com as instruções da MSA. Não são permitidos reparos, modificações, alterações e/ou adições não autorizadas.
 - Um cinturão de corpo inteiro é o único dispositivo de detenção do corpo aceitável que pode ser usado como sistema de detenção de queda.
 - **Não** confie em sensibilidade ou som para verificar se um gancho ou mosquetão está engatado corretamente. Antes de usar, verifique se o gatilho e a trava estão fechados.
 - Garanta a existência de espaço suficiente entre o usuário e os obstáculos e entre vários usuários do sistema VLL.
 - **Não** desative ou manipule manualmente o mecanismo de travamento/destravamento do dispositivo durante a subida ou descida.
 - **Não** segure o Latchways GTFA enquanto estiver subindo ou descendo ou no caso de uma queda. Segurar o Latchways GTFA pode impedir que o freio se encaixe e impeça uma queda.
- O não cumprimento destas advertências pode causar ferimentos graves ou morte.

MSA Latchways® GTFA e MSA Latchways® VLL

1 Informação geral

Data da primeira utilização: A data em que a unidade é retirada da embalagem.

Date of first use* 

dd / mm / yy

As instruções devem ser retidas e fornecidas a todos os usuários dos Latchways GTFAs e Latchways VLLs no idioma do país de destino, mesmo quando revendidos.

Todos os Usuários do Latchways GTFA e Latchways VLL devem ler e seguir essas instruções. Guarde essas instruções para referência no futuro. O não cumprimento dessas instruções pode comprometer seriamente a segurança do usuário.

2 Uso previsto e limitações do produto

O Latchways GTFA é projetado para deter a queda de um Usuário em conjunto com um Latchways VLL. O sistema ou dispositivo de absorção de energia reduz a carga aplicada ao corpo para 6 kN (1.350 lbf) ou menos no caso de uma queda. Os sistemas de cabos vitais podem ser projetados com ou sem absorção integral de energia. Portanto, é essencial que o usuário assegure que o dispositivo individual seja compatível com o sistema (**Tabela 1**). Se não houver absorção de energia no sistema, somente dispositivos que incluem um absorvedor de energia deverão ser usados.

O dispositivo possui um mecanismo anti-inversão que impede que ele seja usado no Latchways VLL se houver uma tentativa de utilizá-lo de cabeça para baixo.

A extremidade inferior da linha de vida inclui uma terminação (âncora inferior) que impede que o detentor de quedas passe pela terminação. Quando a linha de vida é instalada, a âncora inferior fornece uma característica de tensão para a linha de vida e uma característica de indicação uma vez que a pré-tensão correta é aplicada.

A distância mínima necessária abaixo dos pés do utilizador e da plataforma de trabalho é de 2 m (6'6"). A uma distância inferior a

2 m (6'6"), o utilizador poderá não ficar protegido de bater contra a plataforma de trabalho ou obstáculos que se encontrem por baixo. Por isso, é necessário ter especial cuidado ao subir/descer os primeiros 2 m (6'6").

Desativando temporariamente ou manipulando manualmente o mecanismo de bloqueio/libertação do dispositivo durante a subida ou descida, pode afetar a segurança e diminuir o efeito do mecanismo de travagem.

Os dispositivos da Latchways foram submetidos a uma série de testes adicionais concebidos pela TUV/NEL. Estes testes foram realizados utilizando manequins de testes antropomórficos com 71 kg (156 lbs) e 100 kg (220 lbs) com diferentes posturas do corpo (consultar o certificado NEL n.º MTHH).

Carga máxima admitida: A massa máxima para um único usuário é 150 kg (incluindo ferramentas e equipamentos carregados). A massa de usuário total do sistema é determinada pelo tipo de dispositivo e a configuração do sistema, conforme ilustrado na **Tabela 1**). Quando usado com a carga nominal máxima, aumente a tolerância de distância mínima para 2,25 m, o que inclui uma tolerância para uma distância de parada de até 1,25 m.

3 Equipamento necessário

Utilizar sempre um arnês de corpo inteiro em conformidade com os standards nacionais corretamente ajustado. (Para os países em conformidade com os standards EN, é necessário um arnês de corpo inteiro em conformidade com a norma EN 361 e equipado com um ponto de acoplamento de detenção de queda dianteiro (A), incluindo uma indicação clara da posição necessária para o acoplamento do arnês). Os cintos não são adequados para utilização com este dispositivo. Se o arnês de corpo inteiro se soltar, procurar um local seguro antes de o ajustar corretamente. Os arneses que incluem um traçado elástico no ponto de ligação frontal não são adequados para utilização com este dispositivo.

Ligar o Latchways GTFA ao ponto de acoplamento frontal do arnês de corpo inteiro utilizando o mosquetão. Antes de utilizar, assegurar que o mosquetão se encontra na posição fechada e bloqueada.

4 Requisitos para a utilização

O Latchways GTFA deve ser ligado diretamente à posição no peito de um

arnês de corpo inteiro, quando utilizado num sistema vertical Latchways

Quando o dispositivo está ligado ao cabo, a distância horizontal desde o cabo até ao ponto de acoplamento frontal do arnês é de 0,3 m, (12") o que permite ao utilizador subir/descer sem impedimentos; esta distância não deve ser aumentada ou encurtada, nem devem ser adicionados ou removidos componentes

Todos os utilizadores devem assegurar que é mantida uma distância mínima de 3 m (10 ft) entre a cabeça de cada utilizador e os pés de cada utilizador do sistema.

⚠ AVISO

- Os Latchways GTFA só devem ser acoplados ou desligados do sistema Latchways VLL quando o usuário estiver em uma posição em que não haja risco de queda.
- O não cumprimento desta advertência pode causar ferimentos graves ou morte.

5 Tipos de sistema vertical da Latchways

Os Latchways VLLs podem ser projetados com ou sem absorção integral de energia. Por isso, é imprescindível que o usuário assegure que o dispositivo individual é compatível com o sistema (**Tabela 1**). Se não houver absorção de energia no sistema, somente dispositivos que incluem um absorvedor de energia deverão ser usados.

6 Verificações pré-utilização

Sempre inspecione totalmente o seguinte antes de cada uso:

Tensão do sistema Assegurar que o indicador do sistema fornecido é o correto:

Disco do tensor (Figura 2) – Utilizar apenas se o disco do tensor rodar livremente.

Indicador da tensão visual (Figura 3) – Este componente permite ao utilizador verificar a tensão do sistema em situações onde não seja viável aceder ao disco indicador da tensão a partir de uma posição segura.

Etiqueta do sistema VLL - Verifique a etiqueta do produto, todas as informações regulamentares (data de instalação, ID, máximo de usuários,

tipo de sistema e data de inspeção) devem ser claramente legíveis.

Efetuar as verificações de pré-utilização do Latchways GTFA de acordo com a **Tabela 2**.

Inspeccione o sistema quanto a qualquer desgaste excessivo, dano ou corrosão e provas de que ele está dentro de sua vida útil. Garantir que o dispositivo seja compatível com o sistema e que haja absorção suficiente de energia (**p162** - etiqueta do sistema Latchways VLL).

Se o Latchways GTFA não passar em nenhuma das verificações de uso prévio, ele será imediatamente retirado de serviço. Isso deve ser registrado no cartão de registro e o dispositivo passado a um Técnico¹ para descarte ou reparo.

7 Instruções de utilização

1. Pegar no Latchways GTFA com a mão direita na tampa da lingueta para soltar, abaixo do nível do ponto de acoplamento, de forma a que o sistema de ligação fique no plano vertical. Isto obrigará o came a ficar na posição desbloqueada. **Figura 3**.
2. Premir a lingueta para soltar com o polegar direito. A lingueta para soltar não funcionará se o dispositivo não estiver corretamente alinhado. Com a mão esquerda, afastar a roda em estrela do corpo do dispositivo e deslocar o dispositivo até ao cabo. **Figura 4**.
3. Deslocar o dispositivo em volta do cabo, até o cabo ficar fixo dentro da cavidade no corpo do dispositivo. Retirar o polegar e deixar a lingueta voltar. Finalmente, deixar a roda em estrela voltar à sua posição original, confirmar que a lingueta para soltar desengatou e que a roda em estrela não pode ser puxada para fora. **Figura 5**.
4. Para confirmar que o dispositivo se encontra totalmente engatado, deslocar o dispositivo para cima no cabo e depois puxar rapidamente para baixo pelo mosquetão; o dispositivo deve bloquear no cabo. Se isso não acontecer, retire o dispositivo de serviço e não o utilize até que o dispositivo tenha sido recertificado por um Técnico¹.
5. Fixar o mosquetão diretamente na posição frontal do peito de um arnês de corpo inteiro. Certifique-se de que o mosquetão feche e tranque.
6. Ao subir e descer, o dispositivo deve estar sempre abaixo do ponto de acoplamento frontal do arnês de corpo inteiro. A sapata vermelha deve estar sempre virada para cima quando está em contacto com o cabo.
7. Para se desengatar do sistema, quando estiver numa posição segura

para o fazer, prima a lingueta para soltar, puxe a roda em estrela para fora, segure no dispositivo abaixo do ponto de acoplamento do arnês de corpo inteiro de forma a que o came fique aberto e depois desloque o dispositivo, até ele se soltar do cabo.

Todas as peças metálicas, Nylon 6, e ABS devem ser:

- Não afetadas por arestas vivas, reagentes químicos, corte, abrasão, degradação UV ou condições climáticas normais que variam de -30°C a 50°C.
- Mantido a uma distância segura da corrente elétrica.

Aços inoxidáveis de 316 e 17/4 PH não devem ser expostos a ambientes contendo cloro.

Para as instruções do Latchways ClimbLatch da MSA, consulte o **Apêndice 1**.

8 Eliminação

Todos os componentes em aço inoxidável e em plástico são recicláveis.

9 Inspeção, manutenção e armazenamento

Inspeção periódica – A segurança do utilizador depende da eficiência contínua e durabilidade do equipamento, pelo que as verificações pré-utilização devem ser realizadas antes de cada utilização. As inspeções periódicas devem ser realizadas por um técnico, que não o utilizador, competente² na inspeção do Latchways GTFA, em conformidade com estas instruções. O intervalo pode ser ditado pela utilização (**Tabela 3**), regulamentos locais ou condições ambientais, devendo ocorrer, no mínimo, uma vez por ano. A utilização deve ser determinada por um técnico competente. Deve ser mantido um registo dos resultados da inspeção.

Tabela 3 Intervalo de inspeção periódica

Utilização	Intervalo
Pouco frequente a ligeira	Anual (12 meses)
Moderada a intensa	Semianual a anual (6-12 meses)
Muito intensa a contínua	Trimestral a semianual (3-6 meses)

A utilização deve ser determinada por um técnico competente.

A data da primeira utilização deve poder ser provada por meios

administrativos. Quando a data da primeira utilização NÃO for conhecida, deve utilizar-se a próxima data provada por meios administrativos anterior, por exemplo, a data de compra ou data de fabrico do dispositivo. O dispositivo não contém peças que possam ser reparadas pelo utilizador.

Vida útil – Os elementos de cintas do GTFA (cintas em TowerLatch e absorvedor de energia em TowerLatch SP) têm uma vida útil máxima de 10 anos a partir da data da primeira utilização. Os GFAs têm uma vida útil de 2 anos antes do primeiro uso, desde que o armazenamento esteja de acordo com estas instruções. Se a data da primeira utilização não for registrada, a vida útil é de 10 anos a partir da data de fabricação (nota: antes de abril de 2015 as cintas têm uma vida útil de 5 anos).

Os mosquetões da marca ISC têm uma vida útil ilimitada, todos os outros têm uma vida útil de 10 anos, a contar da data de fabrico; dependente da aprovação nas inspeções periódicas e nas verificações pré-utilização.

Limpeza – No âmbito de uma manutenção geral, o Latchways GTFA poderá precisar de ser limpo. Pode ser feito com água quente e um detergente doméstico. O dispositivo deve ser bem enxaguado e secar naturalmente, sem ser exposto ao calor direto.

⚠ AVISO

Não utilizar quaisquer solventes, diluentes ou qualquer agente de limpeza química.

O não cumprimento destas advertências pode causar ferimentos graves ou morte.

Se o dispositivo se molhar, deixá-lo secar à temperatura ambiente (tipicamente 20 °C) sem o expor ao calor direto. Pode ser aplicada uma pequena quantidade de dispersante de água WD-40 na área entre o came e as placas laterais. Após a aplicação de WD-40, deixar escorrer o produto em excesso e limpar usando um pano sem pelos. Não devem ser utilizados agentes de limpeza contendo cloro ou cloretos.

Armazenamento - O dispositivo Latchways GTFA deve ser guardado afastado de calor excessivo, humidade elevada, arestas

vivas, produtos corrosivos ou outras causas de danos previsíveis. O equipamento deve ser protegido de tensões desnecessárias, pressão ou manuseamento descuidado. O equipamento molhado deve secar naturalmente, sem ser exposto ao calor direto.

Transporte - Durante períodos de transporte, o Latchways GTFA deve ser protegido de potenciais danos.

Anexo 1 MSA Latchways ClimbLatch

⚠ AVISO

- Ao utilizar o dispositivo ClimbLatch Latchways (85191-00/85195-00) em um sistema inclinado ou vertical, a seta na etiqueta do dispositivo (consulte página 160 📍) deve apontar para o ponto mais alto do sistema. O dispositivo não pode ser utilizado, em circunstância alguma, ao contrário.

O não cumprimento destas advertências pode causar ferimentos graves ou morte.

Instruções de utilização

1. Desaperte o sapatilho na porta de introdução e afaste o sapatilho.
 2. Introduza o Latchways ClimbLatch no intervalo da porta de introdução. Assegure que a sapata está posicionada debaixo do tubo e empurre-a ao longo do tubo, consulte a **Figura 7**.
 3. Quando o Latchways ClimbLatch estiver totalmente engatado no tubo, puxe o dispositivo até o intervalo estar livre. Em seguida, aperte o sapatilho na porta de introdução para fixar o sistema. **Figura 8**.
1. **Técnico:** Uma pessoa, que não seja o usuário, que recebeu formação e está autorizada pela MSA Latchways a inspecionar, reparar e recertificar na fábrica GFAs Latchways de acordo com as instruções da MSA.
2. **Pessoa competente:** uma pessoa, que não o utilizador, competente na inspeção de EPI em conformidade com as instruções da MSA Latchways.

*A data da primeira utilização deve ser provada por meios administrativos. Quando a data da primeira utilização for desconhecida, deve utilizar-se a próxima data provada por meios administrativos anterior, por exemplo, a data de compra ou data de fabrico.

Tabela 2 Verificações pré-utilização

1. Verificar o estado do sistema de ligação, assegurar que o sistema de ligação não está deformado.
2. Verificar se as rodas em estrela rodam livremente e no eixo.
3. Assegurar que a lingueta para soltar funciona corretamente, soltando a roda em estrela apenas quando é pressionada e voltando à sua posição original.
4. Inverter o dispositivo e premir a lingueta para soltar, para verificar se a roda em estrela permanece trancada e não pode ser retirada do corpo.
5. Verificar se o came se move livremente.
6. Verifique se há sinais de corrosão, desgaste, deformação ou outros danos no dispositivo.
7. Verificar o estado do mosquetão, para assegurar que o mecanismo de bloqueio funciona corretamente.
8. Verificar se todos os componentes de plástico estão presentes (amortecedor da roda em estrela e sapata) e não estão danificados.
9. Verifique a etiqueta do produto (consulte página 160), todas as informações regulamentares (nº de série, data de fabricação, etc.) devem ser claramente legíveis.
10. Confirmar que o Latchways GTFA se encontra dentro do prazo de utilização.

VAROVÁNÍ

- Certifikace CSA se vztahuje pouze na zařízení. CSA nezkoumala kotevní systém.
- Zařízení Latchways GTFA a Latchways VLL smí použít pouze osoba, která byla adekvátně proškolená a je způsobilá k jeho bezpečnému použití.
- Uživatelé zařízení Latchways GTFA musí být zdraví a vhodně trénovaní. Zařízení Latchways GTFA nesmí používat těhotné ženy, nezletilé osoby či osoby pod vlivem alkoholu nebo drog.
- Uživatelé zařízení Latchways GTFA a Latchways VLL odpovídají za to, že používají systémy a zařízení ve správné kombinaci (část 5).
- Zařízení Latchways GTFA je určeno jen pro jednoho uživatele; tabulka níže uvádí správný hmotnostní rozsah dle jednotlivých regionů.

EN 353-1:2018 & AS/NZS 1891.3:2020	50 – 150 kg
ANSI Z359.16-2016	110 – 310 lbs
OSHA 1910.140(d)(1)	110 – 330 lbs
CSA Z259.2.5-17	50 - 150 kg (110 - 330 lbs)

- V oblastech, kde platí schválení CSA, používejte pouze díl GTFA č. 3103L-00.
- V oblastech, kde platí schválení CSA, používejte pouze soupravy Latchways VLL uvedené v montážním návodu 30901-99.
- Před každým použitím musí uživatel provést kontroly uvedené v části 6.
- Označení produktu musí odpovídat regionu, ve kterém se budou zařízení používat – viz str. (160).
- Zařízení Latchways GTFA se nesmí používat pro pracovní polohování (tj. jako primární prostředek opory), k podpoře částečné nebo celé hmotnosti těla.

⚠ VAROVÁNÍ

- Zařízení Latchways VLL se musí instalovat a používat s maximálním odklonem od vertikály do 15° v libovolném směru **(obrázek 1)**.
- Zařízení Latchways GTFA se nesmí používat k jinému účelu, než je zajištění upevnění jednoho uživatele k zařízení Latchways VLL vyrobenému a schválenému společností MSA Latchways plc.
- Během použití zamezte tomu, aby jakákoliv část oděvu, vybavení, šperky na těle nebo jiné předměty bránily správné funkci tohoto zařízení.
- Nepoužívejte zařízení Latchways GTFA při teplotě nižší než -30 °C (-22°F) nebo vyšší než 50 °C.
- Pokud je zařízení Latchways GTFA poškozeno, zachytilo pád, existují jakékoli pochybnosti ohledně jeho stavu nebo překročilo stanovené datum servisu a neabsolvovalo úspěšně test, musí být vyřazeno z provozu. Tuto skutečnost je třeba zaznamenat na záznamovou kartu a předat zařízení k opravě nebo likvidaci servisnímu technikovi¹.
- **Záchrana a evakuace:** uživatel musí mít plán záchrany a musí mít po ruce prostředky k jeho realizaci. Tento plán musí brát v úvahu potřebné vybavení a speciální školení zajišťující promptní záchranu za všech předvídatelných podmínek. V případě záchrany ze stísněných prostor musí být vzata v úvahu ustanovení nařízení OSHA 1910.146 a normy ANSI Z117.1. Doporučujeme zajistit prostředky pro evakuaci uživatele bez asistence dalších osob. Tím se obvykle zkrátí doba přesunu do bezpečí a sníží se riziko ohrožení záchranářů.
- Zařízení **neupravujte a nepoužívejte** nesprávným způsobem. **Nepoužívejte** ochranné prostředky proti pádu z výšky pro jiné účely, než pro které jsou určeny. **Nepoužívejte** ochranné prostředky proti pádu z výšky k tažení, zvedání nebo manipulaci s materiálem. Opravy musí provést technik¹ v souladu s pokyny společnosti MSA. Nejsou povoleny žádné

⚠ VAROVÁNÍ

- neautorizované opravy, změny, úpravy nebo doplnění.
 - Celotělový postroj je jediné přijatelné vybavení pro držení těla, které lze použít v systému pro zachycení pádu.
 - Při kontrole správného zapojení otočné karabiny nebo karabiny **nespoléhejte** na pocity nebo zvuky. Před použitím musí být karabina zavřená.
 - Ujistěte se, že mezi uživatelem a překážkami a mezi více uživateli a systémem VLL existuje dostatečný prostor pro pád z výšky.
 - **Nedeaktivujte ani ručně nemanipulujte** se zamykacím/ uvolňovacím mechanismem zařízení během stoupání či sestupu.
 - **Nedržte** zařízení Latchways GTFA během stoupání či sestupu nebo v případě pádu. Držení zařízení Latchways GTFA zabránit aktivaci brzdy a zadržení pádu.
- Neuposlechnutí těchto varování může vést k závažnému zranění nebo smrti.

Zařízení MSA Latchways® GTFA a MSA Latchways® VLL

1 Všeobecné informace

Datum prvního použití: Datum vyjmutí jednotky z obalu.

Datum prvního použití: 

dd / mm / gg

Všichni uživatelé zařízení Latchways GTFA a Latchways VLL musí mít k dispozici návod k použití v jazyce země určení, a to i v případě dalšího prodeje.

Všichni uživatelé zařízení Latchways GTFA a Latchways VLL si musí přečíst tento návod a řídit se jím. Ponechte si tento návod pro případné použití v budoucnu. Nedodržení těchto pokynů může vážně ohrozit bezpečnost uživatele.

2 Účel použití a omezení produktu

Zařízení Latchways GTFA je určeno k zachycení pádu uživatele ve spojení se zařízením Latchways VLL. Tlumič nárazů systému nebo zařízení snižuje zatížení působící na tělo v případě pádu z výšky na 6 kN (1.350 lbf). Systémy se záchrannými lany mohou být navrženy s integrovaným tlumičem nárazů nebo bez něho. Z tohoto důvodu je velmi důležité, aby bylo každé jednotlivé zařízení kompatibilní se systémem (**tabulka 1**). Pokud není k dispozici systém tlumičů nárazy, použijí se pouze zařízení zahrnující tlumič nárazů.

Zařízení je vybaveno antiinverzním mechanismem, který zabrání jeho použití v zařízeních Latchways VLL vzhůru nohama.

Spodní konec záchranného lana obsahuje koncové zakončení (spodní kotvu), které zabraňuje průchodu zachycovače pádu koncovým zakončením. Po instalaci záchranného lana má spodní kotva funkci pro napnutí záchranného lana a funkci pro indikaci správného předpětí.

Požadovaná minimální vzdálenost pod nohama uživatele a pracovní plošinou je 2 m (6'6"). V případě vzdálenosti menší než 2 m (6'6") uživatel nemusí být chráněn proti nárazu do pracovní plošiny či překážek pod sebou. Proto je třeba věnovat mimořádnou pozornost při stoupání či sestupu během prvních 2 m (6'6").

Dočasné vypnutí či ruční manipulace se zamykacím/uvolňovacím mechanismem zařízení během stoupání či sestupu může ohrozit bezpečné použití a snížit účinnost brzdného mechanismu.

Zařízení Latchways byla podrobena další sérii testů prováděných institutem TUV/NEL. Tyto testy byly prováděny s pomocí antropomorfních zkušebních figurín o hmotnosti 71 kg (156 lbs) a 100 kg (220 lbs) při různých polohách těla (viz certifikát NEL č. MTHH).

Maximální jmenovité zatížení: Maximální hmotnost jednoho uživatele je 150 kg (včetně nástrojů a vybavení). Celková hmotnost uživatele v systému je určena typem zařízení a konfigurací systému – viz **Tabulka 1**. Při použití při maximálním jmenovitém zatížení zvyšte minimální přípustnou vzdálenost na 2,25 m, což zahrnuje přípustnou vzdálenost pro zadržení až do 1,25 m.

3 Požadované vybavení

Vždy používejte správně nastavený celotělový postroj, který odpovídá

příslušným národním normám. (V zemích, ve kterých platí normy EN, je vyžadován celotělový postroj vyhovující požadavkům normy ČSN EN 361, vybavený předním připojovacím bodem pro zachycení pádu (A), včetně zřetelného vyznačení požadované pozice připojovacího bodu postroje.) Bederní pásy nejsou vhodné pro použití s tímto zařízením. V případě uvolnění celotělového postroje je potřeba najít bezpečné místo, kde se postroj opět nastaví. Postroje vybavené na předním připojovacím bodě pružnými popruhy nejsou vhodné pro použití s tímto zařízením.

Připojte zařízení Latchways GTFA k přednímu připojovacímu bodu celotělového postroje pomocí karabiny. Před použitím zkontrolujte, zda je karabina zavřená a zajištěná.

4 Požadavky pro použití

Zařízení Latchways GTFA se připojuje přímo k přední hrudní části celotělového postroje při použití s vertikálním systémem Latchways.

Když se zařízení připojuje k lanu, horizontální vzdálenost lana od předního připojovacího bodu postroje je 0,3 m (12"), což uživateli umožňuje bez potíží stoupat či sestupovat. Tato vzdálenost nesmí být prodloužována, zkracována a nesmí se přidávat ani odebírat žádné komponenty.

Všichni uživatelé musí udržovat minimální vzdálenost 3 m (10 ft) mezi hlavou jednoho uživatele a nohama druhého uživatele v systému.

VAROVÁNÍ

- Zařízení Latchways GTFA se smí k systému Latchways VLL připojovat (nebo se od něho odpojovat) pouze v takové poloze, když uživateli nehrozí riziko pádu z výšky. Neuposlechnutí tohoto varování může vést k závažnému zranění nebo smrti.

5 Typy vertikálních systémů Latchways

Zařízení Latchways VLL mohou být navržena s integrovaným tlumičem nárazů nebo bez něj. Z tohoto důvodu je velmi důležité, aby bylo každé jednotlivé zařízení kompatibilní se systémem (**Tabulka 1**). Pokud není k dispozici systém tlumičů nárazy, použijí se pouze zařízení zahrnující tlumič nárazů.

6 Kontroly před použitím

Před každým použitím vždy kompletně zkontrolujte následující položky:

Napnutí systému Zajistěte použití správného indikátoru systému:

Napínací disk (Obrázek 2) – Používejte systém jen tehdy, když se může Napínací disk volně otáčet.

Vizuální indikátor napnutí (Obrázek 3) – Tato komponenta umožňuje uživateli kontrolovat napnutí systému v situacích, kdy není z důvodu bezpečnosti praktické dosáhnout na indikační disk napnutí.

Štítek systému VLL – zkontrolujte čitelnost štítku výrobku, všech předepsaných informací (datum instalace, ID, max. počet uživatelů, druh systému a datum kontroly).

Dokončete kontroly zařízení Latchways GTFA před použitím podle **Tabulky 2**.

Zkontrolujte, zda systém nevykazuje nadměrné opotřebení, poškození nebo zrezivění a zda nepřekročil dobu své životnosti. Zkontrolujte, zda je zařízení kompatibilní se systémem a zda je poskytováno dostatečné tlumení energie (**p162** – štítek systému Latchways VLL).

Pokud zařízení Latchways GTFA neprošlo kontrolami před použitím, musí být okamžitě staženo z používání. Tuto skutečnost je třeba zaznamenat na záznamovou kartu a předat zařízení k likvidaci nebo opravě servisnímu technikovi¹.

7 Návod k použití

- Držte zařízení Latchways GTFA pravou rukou za kryt uvolňovací západky pod úrovní připojovacího bodu, aby byl spojovací článek ve vertikální rovině. Tím se odjistí vačka. **Obrázek 4**.
- Uvolněte západku pravým palcem. Při nesprávné orientaci zařízení nebude uvolňovací západka fungovat. Levou rukou odtáhněte ozubené kolečko od tělesa zařízení a přitáhněte zařízení k lanu. **Obrázek 5**.
- Otáčejte zařízením kolem lana, až se lano zachytí v dutině v tělese zařízení. Pusťte palec a uvolňovací západka se vrátí na místo. Nakonec nechte ozubené kolečko, aby se vrátilo do původní polohy. Zkontrolujte, zda se uvolňovací západka vysunula a

ozubené kolečko nelze vytáhnout. **Obrázek 6**.

4. Abyste zjistili, že je zařízení plně připravené, posuňte ho po laně nahoru a potom prudce trhněte karabinou směrem dolů. Zařízení by se mělo na laně zachytit. Pokud se tak nestane, vyřadte zařízení z provozu a nepoužívejte ho, dokud nebude certifikováno technikem¹.
5. Připevněte karabinu přímo k přední hrudní části celotělového postroje. Ujistěte se, že je karabina zavřená a zajištěná.
6. Při výstupu a sestupu musí být zařízení vždy pod úrovní hrudního připojovacího bodu celotělového postroje. Červené smykadlo musí při kontaktu s lanem vždy ukazovat směrem nahoru.
7. Chcete-li odpojit zařízení od systému, v bezpečné poloze stlačte uvolňovací západku, vytáhněte ven ozubené kolečko a držte zařízení pod úrovní připojovacího bodu celotělového postroje tak, aby se vačka otevřela. Potom posouvejte zařízení, dokud se neuvolní z lana.

Na žádné kovové části, materiály Nylon 6 a ABS musí být:

- Chráněny před vystavením ostrým hranám, chemickým látkám, řezání, oděru, poškozování UV zářením, a smí být vystaveny jen běžným klimatickým podmínkám v rozsahu teplot od -30 do 50 °C.
- Udržovány v bezpečné vzdálenosti od elektrického proudu.

Nerezové oceli 316 a 17/4 PH nesmí být vystaveny působení prostředí, ve kterém se vyskytuje chlór.

Pokyny k zařízení MSA Latchways ClimbLatch se nachází v **příloze 1**.

8 Likvidace

Všechny ocelové a plastové komponenty jsou recyklovatelné.

9 Kontrola, údržba a skladování

Pravidelná kontrola – Bezpečnost uživatele závisí na trvalé účinnosti a odolnosti zařízení, proto je před každým použitím potřeba provést kontroly. Pravidelné kontroly musí provádět osoba jiná než uživatel, kompetentní² ke kontrole zařízení Latchways GTFA, v souladu s těmito pokyny. Interval je dán používáním (**Tabulka 3**), místními předpisy nebo povětrnostními podmínkami a musí se provádět nejméně jednou ročně. Použití musí stanovit kompetentní osoba. Výsledky kontroly je nutné zaznamenat.

Tabulka 3 Interval pravidelné kontroly

Použití	Interval
Nepříliš časté až lehké	Jednou ročně (12 měsíců)
Střední až náročné	Jednou za půl roku až za rok (6–12 měsíců)
Velmi náročné až nepřetržitě	Jednou za čtvrt roku až za půl roku (3–6 měsíců)

Použití musí stanovit kompetentní osoba.

Datum prvního použití musí být administrativně prokazatelné. Pokud je datum prvního použití NEZNÁMÉ, použije se další předchozí administrativně prokazatelné datum, například datum nákupu nebo datum výroby zařízení. Zařízení neobsahuje žádné díly, které může uživatel opravit.

Životnost – popruhové prvky zařízení GTFA (popruh na zařízení TowerLatch a tlumič nárazů na zařízení TowerLatch SP) mají maximální životnost 10 let od data prvního použití. Zařízení GTFA mají dobu skladovatelnosti 2 roky před prvním použitím za předpokladu uložení v souladu s tímto návodem. Pokud není datum prvního použití zaznamenáno, je životnost 10 let od data výroby (poznámka: popruhy vyrobené do dubna 2015 mají životnost 5 let).

Karabiny ISC mají neomezenou životnost, všechny ostatní karabiny mají maximální životnost 10 let od data výroby za předpokladu, že úspěšně absolvují pravidelné kontroly a kontroly před použitím.

Čištění – V rámci obecné údržby může zařízení Latchways GTFA vyžadovat čištění. Čistěte ho pomocí teplé vody a čisticího prostředku pro domácnost. Zařízení je třeba důkladně opláchnout a nechat uschnout mimo zdroje přímého tepla.

⚠ VAROVÁNÍ

Nepoužívejte rozpouštědla, ředidla nebo chemická čisticí média.
Neuposlechnutí těchto varování může vést k závažnému zranění nebo smrti.

Když zařízení navlhne, nechte ho vyschnout mimo přímé zdroje tepla při pokojové teplotě (obvykle 20 °C). Do prostoru mezi vačkou a bočními destičkami je možné nanést malé množství prostředku WD40. Po nanesení prostředku WD 40 nechte veškerý přebytek prostředku odtéct a zařízení otřete čistým netřepivým hadříkem. Nepoužívejte čisticí prostředky obsahující chlór nebo chloridy.

Skladování – Zařízení Latchways GTFA je nutné skladovat chráněně před působením nadměrného tepla, vysoké vlhkosti, ostrých hran, korozivních látek nebo jiných předvídatelných zdrojů poškození. Zařízení je třeba chránit před zbytečným namáháním, tlakem nebo hrubým zacházením. Mokré zařízení je třeba nechat uschnout mimo zdroje přímého tepla.

Převaha – Během přepravy je nutné chránit zařízení Latchways GTFA před potenciálním poškozením.

Příloha 1 MSA Latchways ClimbLatch

⚠ VAROVÁNÍ

- Při používání zařízení Latchways ClimbLatch (85191-00/85195-00) na nakloněném nebo vertikálním systému musí šipka na štítku na zařízení (viz stranu 160 ) ukazovat směrem k nejvyššímu bodu systému. Za žádných okolností nesmí být zařízení používáno otočené.

Neuposlechnutí těchto varování může vést k závažnému zranění nebo smrti.

Návod k použití

1. Odšroubujte úvazek na uzávěru a stáhněte ho.
2. Přitáhněte Latchways ClimbLatch k mezeře v uzávěru. Smykadlo musí být umístěno pod trubkou. Zatlačte smykadlo podél trubky, viz **Obrázek 7**.

3. Jakmile bude zařízení Latchways ClimbLatch plně uchycené na trubce, zatáhněte ho, až zcela překryje mezeru. Potom zajistěte systém tím, že utáhnete úvazek na uzávěru. **Obrázek 8**.

1. Technik: Osoba jiná než uživatel, která je proškolená a autorizována společností MSA pro kontrolu, opravy a opětovnou tovární certifikaci zařízení Latchways GTFA v souladu s pokyny společnosti MSA.

2. Kompetentní osoba: Osoba jiná než uživatel, kompetentní ke kontrole osobních ochranných prostředků v souladu s pokyny společnosti MSA Latchways.

**Datum prvního použití musí být administrativně prokazatelné. Pokud je datum prvního použití neznámé, použije se další předchozí administrativně prokazatelné datum, například datum nákupu nebo datum výroby.*

Tabulka 2 Kontroly před použitím

1. Zkontrolujte stav spojovacího článku, zejména jestli není deformován.
2. Zkontrolujte, zda se ozubená kolečka volně a správně otáčí na ose.
3. Zkontrolujte, zda správně funguje uvolňovací západka a ozubené kolečko se uvolní jen tehdy, když západku stisknete a vrátí se do původní polohy.
4. Obráťte zařízení a stiskněte uvolňovací západku, abyste zjistili, zda ozubené kolečko zůstalo zajištěné a nelze ho odtáhnout od tělesa.
5. Zkontrolujte, zda se vačka volně otáčí.
6. Zkontrolujte zařízení ohledně známek koroze, opotřebení, deformace nebo jiného poškození.
7. Zkontrolujte stav karabiny, abyste se ujistili, že správně funguje zamykací mechanismus.
8. Zkontrolujte přítomnost všech plastových komponent (tlumič ozubeného kolečka a kluzná podložka) a zda nejsou poškozené.
9. Zkontrolujte štítek produktu (viz stranu 160), všechny předepsané informace (výrobní číslo, datum výroby atd.) musí být zřetelně čitelné.
10. Zkontrolujte, zda zařízení Latchways GTFA nepřekročilo datum servisu.

⚠ BRĪDINĀJUMS

- CSA sertifikāts attiecas tikai uz šo ierīci. CSA nav pārbaudījis stiprinājuma sistēmu.
- Latchways GTFA un Latchways VLL var lietot tikai persona, kas ir apmācīta un kompetenta attiecībā uz to drošu lietošanu.
- Latchways GTFA Lietotājiem ir jābūt apmierinošam veselības stāvoklim un atbilstoši apmācītiem. Latchways GTFA nedrīkst izmantot grūtnieces, nepilngadīgas personas vai personas, kas ir alkohola vai narkotiku reibumā.
- Latchways GTFA un Latchways VLL Lietotājiem jānodrošina, ka sistēmas un ierīces tiek izmantotas pareizā kombinācijā (5. sadaļa).
- Latchways GTFA ierīce ir paredzēta tikai vienam lietotājam, lūdzu, skatiet tālāk redzamo tabulu, lai uzzinātu pareizo svara diapazonu katrā reģionā.

EN 353-1:2018 & AS/NZS 1891.3:2020	50 – 150 kg
ANSI Z359.16-2016	110 – 310 lbs
OSHA 1910.140(d)(1)	110 – 330 lbs
CSA Z259.2.5-17	50 - 150 kg (110 - 330 lbs)

- Reģionos, kur ir spēkā CSA apstiprinājums, izmantojiet tikai GTFA daļu nr. 3103L-00.
- Reģionos, kur ir spēkā CSA apstiprinājums, izmantojiet tikai Latchways VLL komplektus, kas norādīti 30901-99 uzstādīšanas instrukcijā.
- Pirms katras izmantošanas reizes Lietotājam jāveic visas pirms izmantošanas pārbaudes saskaņā ar 6. sadaļu.
- Izstrādājuma marķējumam jāatbilst tam reģionam, kurā ierīces paredzēts izmantot (p160).

⚠ BRĪDINĀJUMS

- Latchways GTFA nedrīkst izmantot darba stāvokļa nodrošināšanai (t.i., kā primāro atbalsta līdzekli); daļējam vai pilnīgam ķermeņa svara atbalstam.
- Latchways VLL ierīces ir jāuzstāda un jāizmanto tā, lai maksimālais slīpums no vertikālā stāvokļa jebkurā virzienā būtu 15° (**1. attēls**).
- Latchways GTFA ierīci nedrīkst izmantot nekādiem citiem mērķiem, kā tikai viena Lietotāja piestiprināšanai pie Latchways VLL ierīces, ko ražojis un norādījis uzņēmums MSA Latchways plc.
- Lietošanas laikā nekādi apgērba gabali, aprīkojums, ķermeņa ekstremitātes vai citi priekšmeti nedrīkst ierobežot ierīces darbību.
- Neizmantojiet Latchways GTFA ierīci temperatūrā, kas zemāka par -30 °C vai augstāka par 50 °C.
- Ja Latchways GTFA ierīce ir bojāta, aizturējusi kritienu, pastāv šaubas par drošu ierīces stāvokli, ir beidzies tās ekspluatācijas termiņš vai arī tā nevar izturēt pārbaudi, tā ir nekavējoties jāizņem no ekspluatācijas. Tas jāreģistrē ierakstu kartītē, bet ierīce jānodod tehniķim¹ remonta vai utilizācijas veikšanai.
- **Glābšana un evakuācija:** lietotājam ir jābūt sagatavotam glābšanas plānam un pieejamiem līdzekļiem tā īstenošanai. Plānā jāņem vērā aprīkojums un nepieciešamā īpašā apmācība, lai visos paredzamajos apstākļos veiktu operatīvu glābšanu. Ja glābšana jāveic no šauras telpas, jāņem vērā OSHA regulas 1910.146 noteikumi un ANSI Z117.1 noteikumi. Ieteicams nodrošināt līdzekļus lietotāja evakuācijai bez citu personu palīdzības. Tas parasti samazina laiku, kas nepieciešams, lai nokļūtu drošā vietā, un samazina vai novērš risku, kuram tiek pakļauti glābēji.

▲ BRĪDINĀJUMS

- **Nepārveidojiet** šo ierīci un **nelietojiet** to nepareizi apzināti. **Neizmantojiet** aizsardzības aprīkojumu kritienu novēršanai citiem mērķiem, kuriem tas nav paredzēts. **Neizmantojiet** aizsardzības aprīkojumu kritienu novēršanai materiālu vilkšanai, pacelšanai vai pārvietošanai. Remontdarbi jāveic tehniķim¹ saskaņā ar MSA norādījumiem. Nesakncionētu remontdarbu, modifikāciju, pārveidojumu un/vai papildinājumu veikšana ir aizliegta.
 - Pilna ķermeņa drošības siksnā ir vienīgā pieļaujamā ķermeņa turēšanas ierīce, ko var izmantot kritiena aiztures sistēmā.
 - **Nepalaujieties** uz sajūtu vai skaņu, lai pārliecinātos par pareizu āķa vai karabīnes fiksāciju. Pirms lietošanas pārliecinieties, ka aizbīdnis un fiksators ir aizvērti.
 - Nodrošiniet, ka starp lietotāju un šķēršļiem, kā arī starp vairākiem lietotājiem VLL sistēmā ir pietiekama augstuma rezerve.
 - **Neatslēdziet vai manuāli nedarbiniet** ierīces bloķēšanas/atkabināšanas mehānismu pacelšanās vai nolaišanās laikā.
 - **Neturiet** Latchways GTFA ierīci pacelšanās vai nolaišanās laikā, kā arī kritiena gadījumā. Latchways GTFA ierīces turēšanas dēļ bremzes var netikt aktivizētas un var neapturēt kritienu.
- Neievērojot šo brīdinājumu, var gūt smagus savainojumus vai iet bojā.

MSA Latchways® GTFA un MSA Latchways® VLL

1 Vispārīga informācija

Pirmās izmantošanas datums: Datums, kurā iekārta tiek izņemta no iepakojuma.

Pirmās izmantošanas datums* 

dd / mm / gg

Instrukcija ir jā saglabā un jānodod visiem Latchways GTFA un Latchways VLL Lietotājiem galamērķa valsts valodā arī iekārtas tālāk pārdošanas gadījumā.

Visiem Latchways GTFA un Latchways VLL lietotājiem jāizlasa un jāievēro šī instrukcija. Saglabājiet šo instrukciju, lai nepieciešamības gadījumā to varētu izmantot turpmāk. Šīs instrukcijas neievērošana var nopietni apdraudēt Lietotāja drošību.

2 Izmantošanas mērķis un izstrādājumam noteiktie ierobežojumi

Latchways GTFA ir paredzēts Lietotāja kritiena aizturēšanai, to izmantojot kopā ar Latchways VLL sistēmu. Sistēmas vai ierīces enerģijas absorbētājs kritiena gadījumā samazina slodzi, kas iedarbojas uz ķermeni, līdz 6 kN (1350 pēdmārciņas) vai mazāku. Drošības sistēmas var būt konstruētas ar integrālās enerģijas absorbciju vai bez tās. Tādēļ ir būtiski, ka Lietotājs nodrošina atsevišķās ierīces savietojamību ar sistēmu (**1. tabula**). Ja netiek nodrošināta sistēmas enerģijas absorbcija, izmantot drīkst tikai tādas ierīces, kurās ir enerģijas absorbētājs.

Ierīcei ir pretinversijas mehānisms, kas novērš tās izmantošanu Latchways VLL sistēmā apvērstā stāvoklī.

Glābšanas troses apakšpusē ir gala apdare (apakšējais enkurs), kas neļauj kritiena fiksatoram iziet cauri gala apdarei. Kad glābšanas trosē ir uzstādīta, apakšējais enkurs nodrošina glābšanas troses spriegojuma funkciju un indikācijas funkciju, līdzko ir piemērots pareizs priekšspriegojums.

Minimālajam attālumam starp Lietotāja pēdām un darba platformu jābūt 2 m (6'6"). Ja šis attālums ir mazāks par 2 m (6'6"), Lietotāju nevar aizsargāt no atsīšanās pret darba platformu vai apakšā esošajiem šķēršļiem. Tādēļ, uzkāpjot/nokāpjot pirmos 2 m (6'6"), jāievēro īpaša piesardzība.

Uzkāpšanas vai nokāpšanas laikā uz laiku atslēdzot vai manuāli rīkojoties ar ierīces bloķēšanas/atlaišanas mehānismu, var tikt traucēta droša darbība un samazināts apturēšanas mehānisma spēks.

Latchways ierīcēm ir veikti TUV/NEL papildu testi. Šie testi tika veikti, izmantojot 71 kg un 100 kg smagus antropomorfas testa manekenus ar dažādiem ķermeņa stāvokļiem (skatīt NEL sertifikātu Nr. MTHH).

Maksimālā nominālā slodze: Maksimālā viena Lietotāja masa ir 150 kg (ar instrumentiem un aprīkojumu). Kopējā sistēmas Lietotāja

masa ir atkarīga no ierīces veida un sistēmas konfigurācijas, kā parādīts **1. tabulā**. Lietojot ar maksimālo nominālo slodzi, minimālais pieļaujamais attālums jāpalielina līdz 2,25 m, kas ietver kritiena apstādīšanās attālumu līdz 1,25 m.

3 Nepieciešamais aprīkojums

Vienmēr izmantojiet nacionālajiem standartiem atbilstošu un pareizi pielāgotu visa ķermeņa aizsargsistēmu. (Valstīs, uz kurām attiecas EN standarti, jāizmanto EN 361 atbilstoša visa ķermeņa aizsargsistēma, kas ir aprīkota ar priekšējo kritiena aizturētāja stiprinājuma punktu (A), ieskaitot skaidru norādi uz nepieciešamo aizsargu stiprinājuma punkta stāvokli). Vidukļa siksnas nav piemērotas izmantošanai ar šo ierīci. Ja visa ķermeņa aizsargsistēma kļūst vajīga, jāatrod droša atbalsta vieta un aizsargsistēma pareizi jānoregulē. Aizsargsistēmas ar elastīgu audumu priekšējā savienojuma punktā nav piemērotas izmantošanai ar šo ierīci.

Piestipriniet Latchways GTFA visa ķermeņa aizsargsistēmas priekšējam stiprinājuma punktam, izmantojot karabīni. Pirms izmantošanas pārliecinieties, ka karabīne ir aizvērtā un fiksētā stāvoklī.

4 Prasības izmantošanai

Izmantojot Latchways vertikālajā sistēmā, Latchways GTFA jāpiestiprina tieši pie visa ķermeņa aizsargsistēmas krūšu daļas.

Laikā, kad ierīce ir piestiprināta pie kabļa, horizontālais attālums no kabļa līdz aizsargsistēmas priekšējam stiprinājuma punktam ir 0,3 m (12"), kas Lietotājam ļauj netraucēti uzkāpt/nokāpt, un to nedrīkst pagarināt vai saīsināt, kā arī tam nedrīkst pievienot vai noņemt komponentes.

Visiem Lietotājiem jānodrošina, ka starp katra Lietotāja galvu un katra sistēmas Lietotāja pēdām uzturētais attālums ir vismaz 3 m.

▲ BRĪDINĀJUMS

- Latchways GTFA ierīci Latchways VLL sistēmai var piestiprināt un no tās atslēgt tikai tad, kad Lietotājs ir tādā stāvoklī, kurā nepastāv nokrišanas risks.

Nievērojot šo brīdinājumu, var gūt smagus savainojumus vai iet bojā.

5 Latchways vertikālās sistēmas veidi

Latchways VLL sistēmas var būt konstruētas ar integrālās enerģijas absorbciju vai bez tās. Tādēļ ir būtiski, ka Lietotājs nodrošina atsevišķas ierīces savietojamību ar sistēmu (**1. tabula**). Ja netiek nodrošināta sistēmas enerģijas absorbcija, izmantot drīkst tikai ierīces, kurās ir enerģijas absorbētājs.

6 Pirmsizmantošanas pārbaudes

Pirms katras lietošanas reizes vienmēr pilnībā pārbaudiet tālāk norādīto:

Sistēmas spriegojumu Pārliecinieties, ka ir nodrošināts pareizais sistēmas indikators:

Tenzora risks (2. attēls) – Izmantojiet sistēmu tikai tad, ja tenzora disks brīvi griežas.

Vizuālais spriegojuma indikators (3. attēls) – Šī komponente ļauj Lietotājam pārbaudīt sistēmas spriegojuma situācijās, kad nav praktiski iespējams no droša stāvokļa aizsniegt spriegojuma indikatora disku.

VLL sistēmas marķējums – pārbaudiet, izstrādājuma marķējumu; visai normatīvajos aktos noteiktajai informācijai (uzstādīšanas datums, ID, maksimālais lietotāju skaits, sistēmas tips un pārbaudes datums) ir jābūt skaidri salasāmai.

Veiciet Latchways GTFA pirmsizmantošanas pārbaudes saskaņā ar **2. tabulu**.

Pārbaudiet, vai sistēmai nav pārmērīga nodiluma, bojājumu vai korozijas un pazīmju, ka tās ekspluatācijas laiks ir beidzies. Pārliecinieties, ka ierīce ir savietojama ar sistēmu un ka ir nodrošināta pietiekama enerģijas absorbcija (**p162** – Latchways VLL sistēmas marķējums).

Ja Latchways GTFA ierīce neiztur kādu no pirms izmantošanas veiktajām pārbaudēm, tā nekavējoties jāizņem no ekspluatācijas. Tas jāreģistrē ierakstu kartītē, bet ierīce jānodod tehniķim¹ utilizācijas vai remonta veikšanai.

7 Lietošanas instrukcija

1. Turiet Latchways GTFA labajā rokā, turot pie atkabinātājmehanisma vāciņa zem stiprinājuma punkta līmeņa, lai savienojums būtu vertikālā plaknē. Tādējādi izcilnis tiks iespiests nesaslēgtā stāvoklī. **4. attēls.**

- Ar labo īkšķi piespiediet atkabinātāj mehānismu. Ja ierīce būs vērsta nepareizi, atkabinātāj mehānisms nedarbosies. Ar kreiso roku pavelciet sprūdratu virzienā no ierīces korpusa un pielāgojiet ierīci kabelim. **5. attēls.**
- Pārvietojiet ierīci ap kabeli, līdz kabelis tiek nofiksēts ierīces korpusa dobumā. Noņemiet īkšķi un ļaujiet atkabinātāj mehānismam atgriezties iepriekšējā stāvoklī. Visbeidzot, ļaujiet, lai sprūdrats atgriežas sākuma stāvoklī, pārliecinieties, ka atkabinātāj mehānisms ir atvienots un ka sprūdratu nevar izraut laukā. **6. attēls.**
- Lai pārbaudītu, vai ierīce ir pilnībā saslēgta, pakustiniet ierīci uz augšu pa kabeli, pēc tam veikli pavelciet uz leju karabīni, ierīcei ir jānofiksējas pie kabeļa. Ja tā nenotiek, izņemiet ierīci no ekspluatācijas un neizmantojiet to līdz brīdim, kad tehniķis to ir sertificējis atkārtoti¹.
- Piestipriniet karabīni tieši pie pilnās ķermeņa siksnas priekšējās krūšu daļas. Pārliecinieties, vai karabīne aizveras un tiek bloķēta.
- Uzkāpjot un nokāpjot, ierīcei vienmēr jābūt zemāk par visa ķermeņa aizsargsistēmas krūšu stiprinājuma punktu. Saskaroties ar kabeli, sarkanajam slīdnim vienmēr jābūt vērstam augšup.
- Lai atkabinātos no sistēmas, kad to var droši izdarīt, piespiediet atkabinātāj mehānismu, izvelciet sprūdratu un turiet ierīci zemāk par visa ķermeņa aizsargsistēmas stiprinājuma punktu, tā, lai izcilnis būtu atvērtā stāvoklī, un pēc tam pārvietojiet ierīci, līdz tā ir atvienota no kabeļa.

Visas metāla daļas, neilons 6 un ABS:

- nedrīkst būt asu malu, ķīmisku reaģentu, griešanas, nodiluma, UV starojuma radītas norādītās ietekmē un tiem jābūt normālos klimatiskos apstākļos no -30°C līdz 50°C;
- jāuzglabā drošā atālumā no elektriskās strāvas.

316 un 17/4 PH nerūsējošo tēraudu nerīkst pakļaut hloru saturošai videi.

MSA Latchways ClimbLatch instrukcijas, lūdzu, skatiet **1. pielikumā**.

8 Utilizācija

Visas nerūsējošā tērauda un plastmasas komponentes ir pārstrādājamas.

9 Pārbaude, apkope un uzglabāšana

Periodiskā pārbaude – Lietotāja drošība ir atkarīga no pastāvīgas aprīkojuma efektivitātes un izturības, tādēļ pirms katras aprīkojuma izmantošanas reizes jāveic pirmsizmantošanas pārbaudes. Periodiskās pārbaudes jāveic personai, kura nav Lietotājs un kura ir kompetenta² veikt Latchways GTFA pārbaudes saskaņā ar šo instrukciju. Pārbaudīšanas intervāls ir atkarīgs no ekspluatācijas intensitātes (**3. tabula**), vietējiem noteikumiem vai apkārtējās vides apstākļiem, taču šādas pārbaudes jāveic vismaz vienu reizi gadā. Ekspluatācijas intensitāte jānosaka kompetentai personai. Pārbaudes rezultāti ir jāreģistrē.

3. tabula. Periodiskās pārbaudes intervāls.

Ekspluatācijas intensitāte	Intervāls
Reta līdz viegla	Reizi gadā (12 mēnešos)
Viduvēja līdz stipra	Reizi pusgadā līdz reizi gadā (6–12 mēnešos)
Ļoti stipra līdz pastāvīga	Reizi ceturksnī līdz reizi pusgadā (3–6 mēnešos)

Ekspluatācijas intensitāte jānosaka kompetentai personai.

Pirmās izmantošanas datumam ir jābūt administratīvi pierādāmam. Ja pirmās izmantošanas datums NAV zināms, jāizmanto nākamais iepriekšējais pierādāmais datums, piemēram, ierīces iegādes/izgatavošanas datums. Ierīcē nav tādu detaļu, kuru apkopi varētu veikt pats Lietotājs.

Kalpošanas ilgums – GTFA pinuma elementu (pinuma štropei uz TowerLatch un enerģijas absorbētājam uz TowerLatch SP) maksimālais kalpošanas laiks ir 10 gadi kopš pirmās lietošanas reizes datuma. GTFA pirms pirmās lietošanas reizes ir 2 gadu glabāšanas laiks, ja uzglabāšana notiek saskaņā ar šiem norādījumiem. Ja pirmās lietošanas reizes datums nav reģistrēts, ekspluatācijas laiks ir 10 gadi kopš izgatavošanas datuma (piezīme: pirms 2015. gada aprīļa pinumu štropu kalpošanas laiks ir 5 gadi).

Zīmola ISC karabīņu kalpošanas ilgums ir neierobežots, visu pārējo karabīņu maksimālais kalpošanas ilgums ir 10 gadi no to izgatavošanas dienas; jāiztur periodiskās pārbaudes un pirmsizmantošanas pārbaudes.

Tīrīšana – tīrīšana var būt daļa no vispārīgās Latchways GTFA apkopes. Tīrīšanu var veikt, izmantojot siltu ūdeni un sadzīves mazgāšanas līdzekli. Ierīce ir rūpīgi jānoskalo un dabiski jānožāvē, izvairoties no tās pakļaušanas tiešam karstuma avotam.

⚠ BRĪDINĀJUMS

Neizmantojiet nekāda veida šķīdinātājus, atšķaidītājus vai ķīmiskos tīrīšanas līdzekļus.
Neievērojot šo brīdinājumu, var gūt smagus savainojumus vai iet bojā.

Gadījumā, ja ierīce kļūst slapja, ļaujiet tai nožūt istabas temperatūrā (parasti 20 °C), izvairoties no tās pakļaušanas tiešam karstuma avotam. Starp izcilni un sānu plāksnēm var izmantot nelielu daudzumu ūdens izkledētāja WD40. Pēc WD40 iesmidzināšanas ļaujiet notecēt liekajam ūdens izkledētājam un pārpalikumos no ierīces noslaukiet ar tīru drānu, kuras sastāvā nav jēlkokvilnas. Nedrīkst izmantot tīrīšanas līdzekļus, kuru sastāvā ir hlors vai hlordī.

Uzglabāšana – Latchways GTFA ierīce jāuzglabā, nepakļaujot to pārmērīgam karstumam, augstam mitrumam, asām malām, kodīgām vielām vai citiem potenciāli kaitīgiem faktoriem. Aprīkojums jāaizsargā no nevajadzīgas slodzes, spiediena vai nesaudzīgas apiešanās. Slapja ierīce ir dabiski jānožāvē, izvairoties no tās pakļaušanas tiešam karstuma avotam.

Transportēšana – transportēšanas laikā Latchways GTFA jāaizsargā pret potenciālu sabojāšanu.

1. pielikums. MSA Latchways ClimbLatch.

⚠ BRĪDINĀJUMS

- Slīpā vai vertikālā sistēmā izmantojot Latchways ClimbLatch ierīci (85191-00/85195-00), ierīces markējuma bultiņai (skatiet 160. lappusi ) jābūt vērstai uz sistēmas augstāko punktu. Ierīci nekādā gadījumā nedrīkst izmantot pretējā stāvoklī.
- Neievērojot šo brīdinājumu, var gūt smagus savainojumus vai iet bojā.

Lietošanas instrukcija

1. Atskrūvējiet pie virināmās daļas esošo aizbīdni un pabīdiet to.
 2. Iespiežot virināmo daļu, ievietojiet spraugā Latchways ClimbLatch. Pārliecinieties, ka slīdnis ir zem caurules, pabīdiet slīdni pa cauruli, skatīt **6. attēlu**.
 3. Kad Latchways ClimbLatch ierīce ir pilnībā sastiprināta ar cauruli, pavelciet ierīci tā, lai vairs nebūtu spraugas. Pēc tam savielciet pie virināmās daļas esošo aizbīdni, lai tādējādi nofiksētu sistēmu. **7. attēls**.
1. **Tehniķis:** persona, kura nav lietotājs un kuru MSA ir apmācījis un pilnvarojis veikt Latchways MAP pārbaudi, remonta darbus un rūpniņas atkārtotu sertifikāciju saskaņā ar MSA norādēm.
 2. **Kompetenta persona:** persona, kura nav Lietotājs un kura ir kompetenta saskaņā ar MSA Latchways instrukcijām veikt individuālo aizsardzības līdzekļu (PPE) pārbaudi.

*Pirmās izmantošanas datumam ir jābūt administratīvi pierādāmam. Ja pirmās izmantošanas datums nav zināms, jāizmanto nākamais iepriekšējais pierādāmais datums, piemēram, ierīces iegādes/izgatavošanas datums.

2. tabula. Pirmsizmantošanas pārbaudes

1. Pārbaudiet savienojuma stāvokli, pārliedzinieties, ka savienojums nav deformēts.
2. Pārliedzinieties, ka sprūdrati brīvi griežas ap asi.
3. Pārliedzinieties, ka atkabinātājmechānisms darbojas pareizi, atbrīvojot sprūdratu tikai pēc tā piespiešanas un ļaujot tam atgriezties sākuma stāvoklī.
4. Invertējiet ierīci un nospiediet atkabinātājmechānismu, lai pārbaudītu, vai sprūdrats joprojām ir fiksēts un to nevar pavilkt nost no ķermeņa.
5. Pārbaudiet, vai izcilnis brīvi kustas.
6. Pārbaudiet, vai nav korozijas, nodiluma, deformācijas vai citu ierīces bojājumu pazīmju.
7. Pārbaudiet karabīnes stāvokli, lai pārliedzinātos, ka virināmās daļas fiksēšanas mehānisms darbojas pareizi.
8. Pārbaudiet, vai ierīcei ir visas plastmasas komponentes (sprūdrata buferis un slīdņa paliktnis) un vai tās nav bojātas.
9. Pārbaudiet izstrādājuma marķējumu (skatiet 160. lappusi); visai ar normatīvajiem aktiem saistītajai informācijai (sērijas Nr., izgatavošanas datums utt.) ir jābūt skaidri salasāmāi.
10. Pārliedzinieties, ka Latchways vertikālajam GTFA nav beidzies ekspluatācijas termiņš.

OSTRZEŻENIE

- Certyfikat CSA dotyczy tylko urządzenia. System kotwiczenia nie został zbadany przez CSA.
- Urządzenia samozaciskowe Latchways (GTFA) i pionowe linki asekuracyjne Latchways (VLL) mogą być używane wyłącznie przez osoby przeszkolone i kompetentne w zakresie bezpiecznego użytkowania.
- Użytkownicy urządzeń Latchways GTFA powinni być przystosowani do rodzaju wykonywanej pracy z medycznego punktu widzenia i odpowiednio przeszkoleni. Urządzenia Latchways GTFA nie mogą być używane przez kobiety w ciąży, osoby niepełnoletnie ani osoby będące pod wpływem alkoholu lub narkotyków.
- Użytkownicy urządzeń Latchways GTFA i pionowych linek asekuracyjnych Latchways VLL muszą się upewnić, że systemy i urządzenia są używane we właściwej kombinacji (punkt 5).
- Urządzenia Latchways GTFA są przeznaczone wyłącznie dla pojedynczego użytkownika. W tabeli poniżej znajduje się odpowiedni zakres wagowy dla danego regionu.

EN 353-1:2018 & AS/NZS 1891.3:2020	50 – 150 kg
------------------------------------	-------------

ANSI Z359.16-2016	110 – 310 lbs
-------------------	---------------

OSHA 1910.140(d)(1)	110 – 330 lbs
---------------------	---------------

CSA Z259.2.5-17	50 - 150 kg (110 - 330 lbs)
-----------------	--------------------------------

- W regionach, w których obowiązuje zatwierdzenie CSA, należy używać wyłącznie części GTFA nr 3103L-00.
- W regionach, w których obowiązuje zatwierdzenie CSA, należy używać wyłącznie zestawów Latchways VLL wskazanych w instrukcji instalacji 30901-99.
- Użytkownik zobowiązany jest do przeprowadzenia kontroli przed użyciem zgodnie z punktem 6 przed każdym rozpoczęciem pracy.

⚠ OSTRZEŻENIE

- Oznaczenia produktów muszą odpowiadać regionowi, w którym urządzenia mają być używane (str. 160).
- Urządzenia Latchways GTFA nie można używać jako systemu pozycjonowania (tj. jako głównego środka podparcia), aby podtrzymać częściową lub pełną masę ciała.
- Linki asekuracyjne Latchways VLL muszą być zamontowane i używane w taki sposób, aby maksymalny kąt wzniosu od pionu wynosił 15° w dowolnym kierunku (**rys. 1**).
- Urządzenia Latchways GTFA nie mogą być używane w żadnym innym celu niż zapewnienie mocowania dla pojedynczego użytkownika korzystającego z linki asekuracyjnej Latchways VLL wyprodukowanej przez MSA Chatchways plc, w specyfikacji określonej przez producenta.
- Podczas użytkowania nie wolno dopuścić, aby odzież, osprzęt, wystające części ciała lub jakiegokolwiek inne obiekty ograniczały działanie tego urządzenia.
- Nie używać urządzenia Latchways GTFA w temperaturach poniżej -30 °C (-22 °F) lub powyżej 50 °C.
- W przypadku uszkodzenia urządzenia Latchways GTFA, zadziałania urządzenia, wątpliwości co do bezpiecznego stanu urządzenia lub upływu daty ważności serwisu i niemożliwości przeprowadzenia badania należy niezwłocznie wycofać je z eksploatacji. Należy to odnotować w karcie ewidencyjnej, a urządzenie przekazać do technika¹ w celu naprawy lub utylizacji.
- **Ratowanie i ewakuacja:** użytkownik musi mieć plan ratunkowy oraz dostępne środki do jego realizacji. Plan musi uwzględniać urządzenia i specjalne przeszkolenie wymagane do przeprowadzenia natychmiastowej akcji ratunkowej we wszystkich możliwych do przewidzenia warunkach. W przypadku akcji ratunkowych w przestrzeniach zamkniętych należy wziąć pod uwagę wytyczne norm OSHA 1910.146 i ANSI Z117.1. Zaleca się zapewnienie środków niezbędnych do samodzielnej ewakuacji użytkownika. Umożliwi to skrócenie

⚠ OSTRZEŻENIE

- czasu potrzebnego na dotarcie do bezpiecznego miejsca oraz zmniejszenie lub całkowite zniwelowanie zagrożeń dla życia i zdrowia ratowników.
- **NIE** dokonywać żadnych zmian w urządzeniu i nie używać urządzenia w nieprawidłowy sposób. **NIE** używać sprzętu zabezpieczającego przed upadkiem do celów innych niż te, do których został zaprojektowany. **NIE** używać sprzętu zabezpieczającego przed upadkiem do holowania, podnoszenia lub przenoszenia materiałów. Naprawy muszą być wykonywane przez technika¹ zgodnie z instrukcjami MSA. Wszelkie nieautoryzowane naprawy, modyfikacje, zmiany i/lub uzupełnienia nie są dozwolone.
 - Uprząż pełna to jedyne akceptowalne urządzenie podtrzymujące ciało, które może być stosowane w systemie ograniczania upadku.
 - **NIE** kierować się przecuciem ani dźwiękiem przy sprawdzaniu poprawnego podłączenia zatrzaśnika lub karabińczyka. Przed użyciem upewnij się, że zatrzaśnik i przytrzymywacz są zamknięte.
 - Upewnij się, że między użytkownikiem a przeszkodami oraz między wieloma użytkownikami systemu VLL jest wystarczająca odległość.
 - **Nie** wolno dezaktywować ani ręcznie obsługiwać mechanizmu blokady/zwolnienia urządzenia podczas wchodzenia ani schodzenia.
 - W razie upadku **nie** chwytać urządzenia Latchways GTFA podczas wchodzenia ani schodzenia. Przytrzymywanie Latchways GTFA może sprawić, że hamulec nie zadziała, co uniemożliwi zapobiegnięcie upadkowi.
- Nieprzestrzeżenie tych ostrzeżeń może spowodować poważne urazy ciała lub śmierć.

MSA Latchways® GTFA i MSA Latchways® VLL

1 Informacje ogólne

Data pierwszego użycia: Data wyjęcia tego urządzenia z opakowania.

Data pierwszego użycia* 

dd / mm / rr

Instrukcje będą przechowywane i przekazywane wszystkim użytkownikom urządzeń Latchways GTFA i Latchways VLL w języku kraju docelowego, również w przypadku odsprzedaży.

Wszyscy użytkownicy Latchways GTFA i Latchways VLL powinni zapoznać się z niniejszą instrukcją i postępować zgodnie z nią. Należy zachować niniejszą instrukcję do wglądu w przyszłości. Nieprzestrzeganie tych instrukcji może poważnie zagrozić bezpieczeństwu użytkownika.

2 Przeznaczenie produktu i ograniczenia w zastosowaniu

Urządzenie Latchways GTFA służy do zabezpieczenia użytkownika przed upadkiem w połączeniu z linką asekuracyjną Latchways VLL. W przypadku upadku pochłaniacz energii w postaci systemu lub urządzenia zmniejsza obciążenie przyłożone do ciała do 6 kN (1350 funt-siła) lub poniżej. Systemy linek asekuracyjnych mogą być wyposażone we wbudowaną funkcję pochłaniania energii. Dlatego konieczne jest, aby użytkownik upewnił się, że dane urządzenie jest zgodne z systemem (**tab. 1**). Jeżeli system nie jest wyposażony w pochłaniacz energii, należy stosować tylko urządzenia zawierające pochłaniacz energii.

Urządzenie jest wyposażone w zabezpieczenie przed działaniem w odwrotnym kierunku, które uniemożliwia jego użycie z linką Latchways VLL w razie zamontowania „do góry nogami”.

Dolny koniec linki jest wyposażony w zakończenie (kotwicę dolną), przez które urządzenie samohamownie ograniczające upadek nie może przejść. Gdy linka jest zamontowana, dolna kotwica funkcjonuje jako napinacz linki oraz pełni funkcję elementu sygnalizującego moment osiągnięcia właściwego naprężenia wstępnego.

Wymagana minimalna odległość poniżej stóp użytkownika i pomostu roboczego wynosi 2 m (6 stóp 6 cali). Zastosowanie odległości poniżej 2 m (6 stóp 6 cali) grozi brakiem zabezpieczenia użytkownika przed uderzeniem w pomost roboczy lub w przeszkody znajdujące się poniżej. Dlatego należy zachować szczególną ostrożność podczas wchodzenia/schodzenia na odcinku pierwszych 2 m (6 stóp 6 cali).

Tymczasowe wyłączenie lub ręczna obsługa mechanizmu blokującego/zwalniającego urządzenia podczas wchodzenia lub schodzenia może utrudnić bezpieczne działanie i pogorszyć skuteczność mechanizmu hamowania.

Urządzenia Latchways zostały poddane dodatkowej serii testów przeprowadzonych przez TÜV/NEL. Badania te wykonano przy użyciu antropomorficznych manekinów o ciężarze 71 kg (156 funtów) i 100 kg (220 funtów) ustawionych w różnych pozach (odniesienie w raporcie NEL nr MTHH).

Maksymalne obciążenie znamionowe: Maksymalna waga pojedynczego użytkownika wynosi 150 kg (wraz z przenoszonymi narzędziami i sprzętem). Całkowita waga użytkownika systemu zależy od typu urządzenia i konfiguracji systemu, jak pokazano w **tab. 1**. W przypadku użytkownika z maksymalnym obciążeniem znamionowym należy zwiększyć minimalną odległość do 2,25 m, w tym odległość zatrzymania do 1,25 m.

3 Wymagany sprzęt

Zawsze stosować odpowiednio wyregulowaną uprzęż pełną zgodnie z normami krajowymi. (W krajach, w których zachowuje się zgodność z normami EN, wymagana jest uprzęż pełna zgodna z normą EN 361 wyposażona w przedni punkt zamocowania (A), z wyraźnym oświadczeniem o wymaganym umiejscowieniu punktu zamocowania upręży). Pasy biodrowe nie nadają się do użytku z tym urządzeniem. W przypadku poluzowania się upręży pełnej należy udać się w bezpieczne miejsce przed przystąpieniem do jej prawidłowego wyregulowania. Upręże wyposażone w taśmę elastyczną w miejscu przedniego punktu zamocowania nie nadają się do użytku z tym urządzeniem.

Przymocować urządzenie Latchways GTFA do przedniego punktu zamocowania upręży pełnej za pomocą karabińczyka. Przed użyciem systemu upewnić się, że karabińczyk jest w pozycji zamkniętej i zablokowanej.

4 Wymagania dotyczące użytkownika

W razie zastosowania razem z Latchways VLL urządzenie Latchways GTFA należy mocować bezpośrednio do przedniego punktu na klatce piersiowej uprząży pełnej.

Po przymocowaniu urządzenia do linki odległość pozioma od linki do przedniego punktu zamocowania uprząży wynosi 0,3 m (12 cali), co pozwala użytkownikowi na swobodne wchodzenie/schodzenie; nie wolno jej przedłużać, skracać ani dodawać lub usuwać żadnych podzespołów.

Wszyscy użytkownicy muszą zapewnić zachowanie minimalnej odległości 3 m (10 stóp) między głową każdego użytkownika a stopami każdego użytkownika systemu.

OSTRZEŻENIE

- Urządzenie Latchways GTFA można podłączać lub odłączać od systemu Latchways VLL tylko w przypadku, gdy użytkownik znajduje się w pozycji, w której nie występuje ryzyko upadku.

Nieprzestrzeganie tego ostrzeżenia może spowodować poważne urazy ciała lub śmierć.

5 Rodzaje linek asekuracyjnych Latchways VLL

Linki asekuracyjne Latchways VLL występują w wersji z pochłaniaczem energii lub bez niego. Dlatego konieczne jest, aby użytkownik upewnił się, czy dane urządzenie jest zgodne z systemem (**tab. 1**). Jeżeli system nie jest wyposażony w pochłaniacz energii, należy stosować tylko urządzenia zawierające pochłaniacz energii.

6 Sprawdzenie sprzętu przed użyciem

Przed każdym użyciem należy zawsze w pełni sprawdzić następujące elementy:

Naprężenie systemu – upewnić się, że wskaźnik stanu systemu ma prawidłowy wygląd:

Tarcza naprężenia (rys. 2) – systemu można używać wyłącznie wtedy, gdy tarcza wskazująca naprężenie obraca się swobodnie.

Wizualny wskaźnik naprężenia (rys. 3) – jest to element, który umożliwia użytkownikowi sprawdzenie naprężenia systemu w

sytuacjach, w których dostęp do tarczy jest utrudniony ze względów bezpieczeństwa.

Etykieta systemu VLL – sprawdzić etykietę produktu, wszystkie informacje dotyczące przepisów (data montażu, identyfikator, maks. liczba użytkowników, typ systemu i data kontroli) muszą być wyraźne i czytelne.

Przeprowadzić kontrole urządzenia Latchways GTFA przed użyciem zgodnie z **tab. 2**.

Sprawdzić system pod kątem nadmiernego zużycia, uszkodzeń lub korozji oraz oznak związanych z żywotnością. Upewnić się, że urządzenie jest zgodne z systemem i zapewniono odpowiednie pochłanianie energii (**p162** – etykieta systemu Latchways VLL).

Jeśli urządzenie Latchways GTFA nie przejdzie którejkolwiek z kontroli przed użyciem, należy je natychmiast wycofać z eksploatacji. Należy to odnotować w karcie ewidencyjnej, a urządzenie przekazać technikowi¹ w celu naprawy lub utylizacji.

7 Instrukcja użytkownika

1. Trzymać urządzenie Latchways GTFA w prawej ręce za pokrywę zapadki zwalnającej poniżej punktu zamocowania, tak aby połączony znajdowało się w płaszczyźnie pionowej. Spowoduje to przestawienie krzywki w położenie odblokowane. **Rysunek 4.**
2. Nacisnąć zatrzask zwalnający kciukiem prawej dłoni. Zaczep zwalnający nie zadziała, jeśli urządzenie jest ustawione nieprawidłowo. Za pomocą lewej ręki odciągnąć pokrętko gwiazdowe od korpusu urządzenia i podciągnąć urządzenie do linki. **Rysunek 5.**
3. Obrócić urządzenie wokół linki do momentu, aż linka zostanie pochwycona we wnęce w korpusie urządzenia. Zdjąć kciuk i pozwolić na powrót zatrzasku zwalnającego. Na koniec pozwolić, aby pokrętko gwiazdowe powróciło do pierwotnego położenia, aby następnie sprawdzić, czy zatrzask zwalnający został zwolniony i czy koło gwiazdowe nie może zostać wyciągnięte. **Rysunek 6.**
4. Aby sprawdzić, czy urządzenie jest gotowe, należy przesunąć urządzenie w górę linki, a następnie szybko pociągnąć w dół, trzymając za karabińczyk. Urządzenie powinno zablokować się na linie. Jeśli tak się nie stanie, należy wycofać urządzenie z eksploatacji i nie używać go, dopóki nie zostanie ponownie certyfikowane przez technika¹.

- Przymocować karabińczyk bezpośrednio do przedniego punktu na klatce piersiowej uprząży pełnej. Należy się upewnić, że karabińczyk zamyka się i blokuje.
- Podczas wchodzenia i schodzenia urządzenie musi zawsze znajdować się poniżej punktu zamocowania uprząży pełnej na klatce piersiowej. Czerwony wodzik musi być przez cały czas skierowany w górę w kontakcie z linką.
- Aby odłączyć urządzenie od systemu, gdy znajduje się ono w bezpiecznej pozycji, należy nacisnąć zatrzask zwalnający, wyciągnąć pokrętko gwiazdowe, przytrzymać urządzenie poniżej punktu zamocowania uprząży pełnej, tak aby krzywka była otwarta, a następnie obrócić urządzenie do momentu, aż zsunie się z linki.

Części z metalu, Nylon 6 i ABS powinny:

- być odporne na ostre krawędzie, czynniki chemiczne, cięcie, tarcie, degradację w wyniku działania promieni UV lub normalne warunki klimatyczne od -30 °C do 50 °C;
- być przechowywane w bezpiecznej odległości od prądu elektrycznego.

Stale nierdzewne klasy 316 i 17/4 PH nie mogą być narażone na działanie środowisk zawierających chlor.

Instrukcje dotyczące MSA Latchways ClimbLatch znajdują się w **Załączniku 1**.

8 Utylizacja

Wszystkie komponenty ze stali nierdzewnej i elementy plastikowe nadają się do recyklingu.

9 Inspekcja, konserwacja i przechowywanie

Badania okresowe – bezpieczeństwo użytkownika opiera się na maksymalnej wydajności oraz trwałości sprzętu, dlatego należy sprawdzić stan urządzenia przed każdym użyciem. Przeglądy okresowe powinny być przeprowadzane przez osobę kompetentną, niebędącą użytkownikiem, posiadającą uprawnienia² do przeprowadzania kontroli urządzeń Latchways GTFA zgodnie z instrukcjami. Odstępów czasowych pomiędzy przeglądami powinny zostać określone na podstawie użytkowania (**tab. 3**), lokalnych

przepisów i warunków środowiskowych oraz wynosić co najmniej rok. Dopuszczenie do użytkowania powinno zostać określone przez kompetentną osobę. Należy przechowywać dzienniki dotyczące przeglądów.

Tabela 3. Częstotliwość przeglądów okresowych

Użycie	Częstotliwość
Warunki lekkie do umiarkowanych	Co roku (12 miesięcy)
Warunki umiarkowane do ciężkich	Co pół roku do roku (od 6 do 12 miesięcy)
Warunki ciężkie	Co kwartał do pół roku (od 3 do 6 miesięcy)

Dopuszczenie do użytkowania powinno zostać określone przez kompetentną osobę.

Data pierwszego użycia musi zostać potwierdzona administracyjnie. Jeżeli data pierwszego użycia NIE jest znana, należy zastosować następną datę, którą można udowodnić, np. datę zakupu lub datę produkcji urządzenia. Żadna z części wewnątrz urządzenia nie jest przeznaczona do serwisowania przez użytkownika.

Żywotność – elementy z taśmy w urządzeniach GTFA (taśma w TowerLatch i pochłaniacz energii w TowerLatch SP) mają maksymalną żywotność 10 lat od daty pierwszego użycia. Urządzenia GTFA mają okres przydatności do użycia wynoszący 2 lata przed pierwszym użyciem, pod warunkiem że przechowywanie jest zgodne z niniejszymi zaleceniami. Jeżeli data pierwszego użycia nie została zarejestrowana, żywotność wynosi 10 lat od daty produkcji (uwaga: pasy z taśmy wyprodukowane przed kwietniem 2015 r. mają żywotność 5 lat).

Karabińczyki marki ISC mają nieograniczoną żywotność, wszystkie pozostałe karabińczyki mają maksymalną żywotność 10 lat od daty produkcji, a także podlegają przeprowadzaniu badań okresowych i kontroli przed użyciem.

Czyszczenie – w ramach ogólnej konserwacji urządzenia Latchways GTFA mogą wymagać czyszczenia. Do czyszczenia można użyć ciepłej wody i detergentu do gospodarstw domowych. Urządzenie

należy dokładnie wypłukać i wysuszyć w sposób naturalny z dala od źródeł ciepła.

⚠ OSTRZEŻENIE

Nie używać żadnych rozpuszczalników, rozcieńczalników ani innych chemicznych środków czyszczących.

Nieprzestrzeżenie tych ostrzeżeń może spowodować poważne urazy ciała lub śmierć.

Jeżeli urządzenie jest wilgotne, należy pozostawić je do wyschnięcia z dala od bezpośrednich źródeł ciepła w temperaturze pokojowej (zazwyczaj 20 °C). Miejsce pomiędzy krzywką a płytami bocznymi można spryskać niewielką ilością WD-40. Po nałożeniu WD-40 nadmiar należy pozostawić do odsączenia, a następnie wytrzeć czystą niestrzępiącą się ściereczką. Nie wolno stosować środków czyszczących zawierających chlor lub chlorki.

Przechowywanie – urządzenie Latchways GTFA należy przechowywać z dala od nadmiernego ciepła, wysokiej wilgotności, ostrych krawędzi, substancji żrących lub innych możliwych do przewidzenia źródeł uszkodzeń. Sprzętu tego nie należy poddawać niepotrzebnemu naprężeniu, naciskowi lub niedbałemu użytkowaniu. Mokry sprzęt należy wysuszyć w sposób naturalny z dala od źródeł ciepła.

Transport – urządzenie Latchways GTFA musi być zabezpieczone przed ewentualnymi uszkodzeniami podczas transportu.

Załącznik 1. MSA Latchways ClimbLatch

⚠ OSTRZEŻENIE

- W przypadku korzystania z urządzenia Latchways ClimbLatch (85191-00/ 85195-00) w systemie pochylłym lub pionowym strzałka na etykiecie urządzenia (patrz strona 160 ①) powinna być skierowana w stronę najwyższego punktu systemu. Pod żadnym pozorem nie wolno używać urządzenia zainstalowanego w odwrotny sposób.

Nieprzestrzeżenie tych ostrzeżeń może spowodować poważne urazy ciała lub śmierć.

Instrukcja użytkownika

1. Odkręcić nasadkę liny na bramce wejściowej i odsunąć ją.
2. Wprowadzić Latchways ClimbLatch do szczeliny w bramce wejściowej. Upewnić się, że wodzik znajduje się pod rurką, i popchnąć go wzdłuż rurki, patrz **rys. 7**.
3. Po całkowitym zamocowaniu Latchways ClimbLatch do rurki pociągnąć za urządzenie do momentu zamknięcia szczeliny. Następnie dokręcić nasadkę liny na bramce wejściowej, aby zabezpieczyć system. **Rysunek 8**.

1. Technik: osoba inna niż użytkownik, przeszkolona oraz autoryzowana przez MSA Latchways w zakresie badania, naprawy i ponownej certyfikacji urządzeń Latchways GTFA zgodnie z instrukcjami firmy MSA.

2. Osoba kompetentna: osoba inna niż użytkownik, która jest kompetentna w zakresie przeglądów SOI zgodnie z instrukcjami MSA.

* Data pierwszego użycia powinna zostać potwierdzona administracyjnie. Jeżeli data pierwszego użycia jest nieznaną, należy zastosować następną datę, którą można udowodnić administracyjnie, np. datę zakupu lub datę produkcji.

Tabela 2. Kontrole przed użyciem

1. Sprawdzić stan połączenia, upewnić się, że połączenie nie jest odkształcone.
2. Sprawdzić, czy koło ostrogowe obraca się swobodnie na osi.
3. Upewnić się, że zaczep zwalniający działa prawidłowo, zwalniając pokrętko gwiazdowe tylko po wciśnięciu i umożliwieniu jego powrotu do pierwotnego położenia.
4. Odwrócić urządzenie i nacisnąć zatrzask zwalniający, aby sprawdzić, czy pokrętko gwiazdowe jest nadal zablokowane i czy nie można go odciągnąć od korpusu.
5. Sprawdzić, czy krzywka porusza się swobodnie.
6. Sprawdzić urządzenie pod kątem korozji, zużycia, deformacji lub innych uszkodzeń.
7. Sprawdzić stan karabińczyka, aby upewnić się, że mechanizm blokady bramki działa prawidłowo.
8. Sprawdzić, czy wszystkie elementy plastikowe są na miejscu (bufor koła ostrogowego i podkładka ślizgowa) i czy nie są uszkodzone.
9. Sprawdzić etykietę produktu (patrz str. 160) – wszystkie informacje regulacyjne (numer seryjny, data produkcji itp.) muszą być wyraźnie czytelne.
10. Upewnić się, że data ważności serwisu urządzenia Latchways GTFA nie upłynęła.

⚠ OPOZORILO

- Certifikat CSA velja samo za napravo. Kanadsko združenje za standarde (CSA) ni preverilo pritrdilnega sistema.
- Naprave Latchways GTFA in Latchways VLL sme uporabljati le oseba, ki je strokovno usposobljena za varno uporabo.
- Uporabniki(-ce) naprav Latchways GTFA morajo biti zdravstveno sposobni(-e) in ustrezno usposobljeni(-e). Naprav Latchways GTFA ne smejo uporabljati nosečnice, mladoletne osebe ali osebe, ki so pod vplivom alkohola ali drog.
- Uporabniki(-ce) naprav Latchways GTFA in Latchways VLL morajo zagotoviti, da se sistemi in naprave uporabljajo v pravilni kombinaciji (**razdelek 5**).
- Naprava Latchways GTFA je namenjena le enemu uporabniku; za razpon ustrezne telesne mase za posamezno območje glejte spodnjo razpredelnico.

EN 353-1:2018 & AS/NZS 1891.3:2020	50 – 150 kg
ANSI Z359.16-2016	110 – 310 lbs
OSHA 1910.140(d)(1)	110 – 330 lbs
CSA Z259.2.5-17	50 - 150 kg (110 - 330 lbs)

- Na območjih, kjer velja odobritev CSA, uporabljajte samo naprave GTFA s številko dela 3103L-00.
- Na območjih, kjer velja odobritev CSA, uporabljajte samo komplete Latchways VLL, navedene v navodilih za namestitvev 30901-99.
- Pred vsako uporabo mora uporabnik(-ca) opraviti preglede pred uporabo v skladu z **razdelkom 6**.
- Oznake na izdelku ustrezajo območju, za katerega so naprave namenjene (str. 160).

⚠ OPOZORILO

- Naprava Latchways GTFA se ne sme uporabljati za pozicioniranje pri delu (tj. kot osnovno podporno sredstvo); za delno ali popolno podporo telesne teže.
- Naprave Latchways VLL je treba namestiti in uporabljati tako, da so nagnjene največ 15° glede na navpičnico v katero koli smer (**slika 1**).
- Naprave Latchways GTFA se ne sme uporabljati za noben drug namen kot za pritrditev enega uporabnika(-ce) na napravo Latchways VLL, ki jo proizvaja in določa družba MSA Latchways plc.
- Med uporabo preprečite, da bi oblačila, oprema, različni deli telesa ali kateri koli drugi predmeti omejevali delovanje naprave.
- Naprave Latchways GTFA ne uporabljajte pri temperaturi pod -30°C (-22°F) ali nad 50°C.
- Če je naprava Latchways GTFA poškodovana, če je zaustavila padec, če obstaja kakršen koli dvom o varnem stanju naprave ali če je potekel rok uporabe in se pri pregledu ne izkaže za brezhibno, jo je treba takoj umakniti iz uporabe. To je treba zabeležiti na kontrolno kartico, napravo pa predati tehniku1, ki poskrbi za popravilo ali odstranjevanje.
- **Reševanje in evakuacija:** uporabnik(-ca) mora imeti pri sebi reševalni načrt in sredstva za njegovo izvedbo. V načrtu je treba upoštevati opremo in posebno usposabljanje, ki je potrebno za takojšnje reševanje v vseh predvidljivih razmerah. Če gre za reševanje iz ozkega prostora, je treba upoštevati določbe predpisov OSHA 1910.146 in ANSI Z117.1. Priporočljivo je zagotoviti sredstva za evakuacijo uporabnika(-ic) brez pomoči drugih. S tem se običajno skrajša čas za umik na varno mesto in zmanjša ali prepreči tveganje za reševalce.
- Spreminjanje ali namerna napačna uporaba te opreme **ni** dovoljena. Opreme za varovanje pred padci **ne** uporabljajte za nobene druge namene kot tiste, za katere je bila zasnovana. Opreme za varovanje pred padci **ne** uporabljajte za vlečenje,

⚠ OPOZORILO

- dviganje ali ravnanje z materialom. Popravila opravi tehnik1 v skladu z navodili MSA. Nepooblaščen popravila, spremembe, predelave in/ali dodajanje niso dovoljeni.
- Varovalni pas za celotno telo je edina sprejemljiva naprava za držanje telesa, ki se lahko uporablja v lovilnem sistemu.
- Kadar preverjate, ali se je kavelj oz. vponka pravilno zaklenila, se **ne** zanašajte samo na občutek ali zvok. Pred uporabo se prepričajte, da so vratca in varovalo zaprti.
- Zagotovite, da je med uporabnikom(-co) in ovirami ter med več uporabniki(-cami) na sistemu VLL zadostna razdalja za padec.
- Med vzpenjanjem ali spuščanjem **ne** izklopite ali ročno upravljajte mehanizma za zaklepanje/sprostitev naprave.
- Med vzpenjanjem oz. spuščanjem ali v primeru padca **ne** držite naprave Latchways GTFA. Če držite napravo Latchways GTFA, lahko preprečite, da bi se zavora sprožila in zaustavila padec.
- Neupoštevanje teh opozoril lahko povzroči hude telesne poškodbe ali smrt.

MSA Latchways® GTFA in MSA Latchways® VLL

1 Splošne informacije

Datum prve uporabe: Datum, ko enoto vzamete iz embalaže.

Datum prve uporabe* 

dd / mm / ll

Navodila je treba shraniti in v jeziku države uporabe zagotoviti vsem uporabnikom(-cam) naprav Latchways GTFA and Latchways VLL, tudi v primeru nadaljnje prodaje.

Ta navodila morajo prebrati in upoštevati vsi uporabniki(-ce) naprav Latchways GTFA in Latchways VLL. Ta navodila shranite

za prihodnjo uporabo. Neupoštevanje teh navodil lahko resno ogrozi varnost uporabnika(-ce).

2 Predvidena uporaba in omejitve izdelka

Naprava Latchways GTFA je zasnovana tako, da skupaj z napravo Latchways VLL zaustavi padec uporabnika(-ce). Blažilnik padca sistema ali naprave v primeru padca zmanjša obremenitev, ki deluje na telo, na 6 kN (1 350 lbf) ali manj. Sistemi rešilnih vrvi so lahko zasnovani z vgrajenim blažilnikom padca ali brez njega. Zato je pomembno, da uporabnik(-ca) preveri, ali je posamezna naprava združljiva s sistemom (**razpredelnica 1**). Če sistem nima blažilnika padca, se uporabljajo samo naprave, ki imajo blažilnik padca.

Naprava ima mehanizem proti uporabi v narobe obrnjenem položaju, ki preprečuje uporabo na napravi Latchways VLL, če je obrnjena navzdol.

Spodnji konec rešilne vrvi ima zaključek (spodnje sidro), ki preprečuje prehod varovalne naprave skozi zaključek. Ko je rešilna vrv nameščena, spodnje sidro omogoči napenjanje rešilne vrvi in signalizacijo ob doseženih ustrezni prednapetosti.

Najmanjša zahtevana razdalja pod nogami uporabnika(-ce) in delovno ploščadjo je 2 m (6'6"). Pri razdalji manj kot 2 m (6'6") uporabnik(-ca) morda ni zaščiten(-a) pred udarci v delovno ploščad ali ovire pod njo. Zato je treba biti pri vzpenjanju in spuščanju na prvih 2 m (6'6") še posebej previden.

Začasno onemogočenje ali ročno upravljanje mehanizma za zaklepanje/sprostitev naprave med vzpenjanjem ali spuščanjem lahko ovira varno delovanje in zmanjša učinek zavornega mehanizma.

Za naprave Latchways je bil opravljen dodaten niz preskusov, ki jih je pripravilo podjetje TUV/NEL. Ti preskusi so bili izvedeni z antropomorfnimi preskusnimi lutkami z maso 71 kg (156 lbs) in 100 kg (220 lbs) v različnih telesnih položajih (referenčni certifikat NEL št. MTHH).

Največja nazivna obremenitev: Največja masa posameznega uporabnika(-ce) je 150 kg (vključno z orodjem in opremo). Skupna masa sistema in uporabnika(-ce) je odvisna od vrste naprave in

izvedbe sistema, kot je prikazano v **razpredelnici 1**. Ob uporabi pri največji nazivni obremenitvi povečajte najmanjšo dovoljeno razdaljo na 2,25 m, kar vključuje dovoljeno razdaljo za zaustavitev do 1,25 m.

3 Potrebna oprema

Vedno uporabljajte pravilno nastavljen varovalni pas za celotno telo, ki ustreza nacionalnim standardom. (V državah, v katerih veljajo standardi EN, je za skladnost potreben varovalni pas za celotno telo, ki je skladen s standardom EN 361 in opremljen s sprednjim pritrdilnim elementom za zaustavitev padca (A), vključno z jasno navedbo zahtevanega položaja pritrdišča varovalnega pasu). Trebušni pasovi niso primerni za uporabo s to napravo. Če se varovalni pas za celotno telo razrahlja, je treba poiskati varno mesto za pravilno nastavitev. Varovalni pasovi, ki imajo na sprednjem veznem elementu elastičen trak, niso primerni za uporabo s to napravo.

Napravo Latchways GTFA pritrdite na sprednje pritrdišče varovalnega pasu za celotno telo s pomočjo vponke. Pred uporabo se prepričajte, da je vponka v zaprtem in zaklenjenem položaju.

4 Zahteve za uporabo

Pri uporabi na Latchways VLL se naprava Latchways GTFA pritrdi neposredno na sprednji prsni element varovalnega pasu za celotno telo.

Ko je naprava pritrjena na kabel, je vodoravna razdalja od kabla do sprednjega pritrdišča varovalnega pasu 0,3 m (12"), kar uporabniku(-ci) omogoča neovirano vzpenjanje/spuščanje; te razdalje ni dovoljeno podaljševati, krajšati ali dodajati oz. odstranjevati kakršnih koli sestavnih delov

Vsi uporabniki(-ce) morajo zagotoviti, da je med glavo posameznega uporabnika(-ce) in nogami posameznega uporabnika(-ce) sistema najmanj 3 m (10 ft).

⚠ OPOZORILO

- Sistem Latchways GTFA se sme vpeti na sistem Latchways VLL ali izpeti z njega le, če je uporabnik(-ca) v položaju, v katerem ni nevarnosti padca.

Neupoštevanje tega opozorila lahko povzroči hude telesne poškodbe ali smrt.

5 Vrste naprav Latchways VLL

Naprave Latchways VLL so lahko zasnovane z vgrajenim blažilnikom padca ali brez njega. Zato je pomembno, da uporabnik(-ca) preveri, ali je posamezna naprava združljiva s sistemom (**razpredelnica 1**). Če sistem nima blažilnika padca, se uporabljajo samo naprave, ki imajo blažilnik padca.

6 Pregledi pred uporabo

Pred vsako uporabo vedno v celoti preverite naslednje:

Napetost sistema Prepričajte se, da je kazalnik sistema v ustreznem stanju:

Napenjalni kolot (slika 2) – sistem uporabite le, če se napenjalni kolot prosto vrti.

Vizualni kazalnik napetosti (slika 3) – ta sestavni del uporabniku(-ci) omogoča preverjanje napetosti sistema v primerih, ko z varnega mesta ni zlahka doseči koluta kazalnika napetosti.

Nalepka sistema VLL – preverite nalepko izdelka; vsi predpisani podatki (datum namestitve, ID številka, največje število uporabnikov(-ic), vrsta sistema in datum pregleda) morajo biti jasno čitljivi.

Opravite preglede pred uporabo naprave Latchways GTFA v skladu s **razpredelnico 2**.

Sistem pregledajte in se prepričajte, da ni čezmerno obrabljen,

poškodovan ali korodiran ter da njegova doba uporabe še ni potekla. Preverite, da je naprava združljiva s sistemom in da je zagotovljena zadostna absorpcija energije (**str. 162**– nalepka sistema Latchways VLL).

Če se naprava Latchways GTFA pri katerem koli pregledu izkaže za pomanjkljivo, jo je treba takoj umakniti iz uporabe. To je treba zabeležiti na kontrolno kartico, napravo pa predati tehniku¹, ki poskrbi za odstranjevanje ali popravilo.

7 Navodila za uporabo

1. Napravo Latchways GTFA držite v desni roki za pokrov sprostitvenega zaklep pod nivojem pritrdišča, tako da je vez v navpični ravnini. S tem bo odmikalo potisnjeno v odklenjen položaj. **Slika 4.**
2. Z desnim palcem pritisnite sprostitveni zaklep. Če naprava ni pravilno usmerjena, sprostitveni zaklep ne bo deloval. Z levo roko potegnite zobati kolot stran od ohišja naprave in napravo usmerite na kabel. **Slika 5.**
3. Napravo premikajte okoli kabla, dokler se kabel ne zadrži v vdolbini v ohišju naprave. Odmaknite palec, da se sprostitveni zapah lahko vrne. Na koncu pustite, da se zobati kolot vrne v prvotni položaj, in preverite, ali je sprostitveni zaklep sproščen in zobatega koluta ni mogoče izvleči. **Slika 6.**
4. Če želite preveriti, ali je naprava v popolnoma zaklenjena, premaknite napravo po kablu navzgor, nato pa hitro potegnite vponko navzdol – naprava se mora zaskočiti na kablu. Če se to ne zgodi, umaknite napravo iz uporabe in je ne uporabite, dokler je znova ne potrdi tehnik¹.
5. Vponko pritrdite neposredno na sprednji prsni položaj varovalnega pasu za celotno telo. Prepričajte se, da se vponka zapre in zaklene.
6. Pri vzpenjanju in spuščanju mora biti naprava vedno pod prsnim pritrdiščem varovalnega pasu za celotno telo. Rdeča drsnik mora biti ob stiku s kablom vedno obrnjen navzgor.

7. Če se želite odpeti s sistema, v varnem položaju pritisnite sprostitveni zaklep, izvlecite zobati kolut, držite napravo pod pritrdiščem varovalnega pasu za celotno telo, tako da je odmikalo odprto, in nato premikajte napravo, dokler se ne sprostí s kabla.

Kovinski deli, deli iz najlona 6 in ABS morajo biti:

- nespremenjeni ob vplivu ostrih robov, kemičnih sredstev, rezanja, drgnjenja, razgradnje zaradi UV žarkov ali običajnih podnebnih razmer od -30°C in 50°C ;
- na varni razdalji od električnega toka.

Nerjavna jekla 316 in 17/4 PH ne smejo biti izpostavljena okoljem, ki vsebujejo klor.

Navodila za uporabo naprave MSA Latchways Climblatch najdete v **Prilogi 1**.

8 Odstranjevanje

Vsi sestavni deli iz nerjavnega jekla in plastike so primerni za recikliranje.

9 Pregled, vzdrževanje in skladiščenje

Redni pregledi – varnost uporabnika(-ce) sloni na trajni učinkovitosti in vzdržljivosti opreme, zato je treba pred vsako uporabo opraviti preglede pred uporabo. Redne preglede opravi oseba, ki ni uporabnik in je strokovno usposobljena² za pregledovanje naprav Latchways GTFA v skladu s temi navodili. Pogostost pregledov je odvisna od uporabe (razpredelnica 3), lokalnih predpisov ali okoljskih pogojev, vendar najmanj enkrat letno. Uporabo opredeli pristojna oseba. O rezultatih pregleda je treba voditi evidenco.

Razpredelnica 3 Pogostost rednih pregledov

Uporaba	Pogostost
Redka do manj pogosta	Letno (12 mesecev)
Zmerna do bolj pogosta	Polletno do letno (na 6–12 mesecev)
Zelo pogosta do stalna	Četrtno do polletno (na 3–6 mesecev)

Uporabo opredeli pristojna oseba.

Datum prve uporabe mora biti administrativno dokazljiv. Če datum prve uporabe NI znan, se uporabi naslednji predhodni dokazljivi datum, npr. datum nakupa ali datum proizvodnje naprave. V napravi ni delov, ki bi jih lahko servisiral(-a) uporabnik(-ca).

Uporabna doba – uporabna doba elementov traku naprave GTFA (trakovi na zaklepu TowerLatch in blažilniki padca na zaklepu TowerLatch SP) je največ 10 let od datuma prve uporabe. Naprave GTFA imajo dobo uporabnosti 2 leti pred prvo uporabo, če se skladiščijo v skladu s temi navodili. Če datum prve uporabe ni zabeležen, je doba uporabe 10 let od datuma proizvodnje (opomba: pred aprilom 2015 je bila doba uporabe jermenske zanke 5 let).

Doba uporabe vponk blagovne znamke ISC je neomejena, doba uporabe vseh drugih vponk pa je največ 10 let od datuma proizvodnje, če se pri rednih pregledih in pregledih pred uporabo izkažejo za brezhibne.

Čiščenje – v okviru splošnega vzdrževanja je lahko potrebno čiščenje naprave Latchways GTFA. Pri tem lahko uporabite toplo vodo in gospodinjsko čistilno sredstvo. Napravo je treba temeljito izprati in posušiti na zraku, stran od neposredne toplote.

OPOZORILO

Ne uporabljajte topil, razredčil ali drugih kemičnih čistil.
Neupoštevanje teh opozoril lahko povzroči hude telesne poškodbe ali smrt.

Če se naprava zmoči, jo posušite pri sobni temperaturi (običajno 20°C), stran od neposredne toplote. Na predel med odmikalom in stranskimi ploščicami lahko nanese te majhno količino sredstva za razprševanje vode WD40. Po nanosu WD40 pustite, da odvečno sredstvo odteče, in ga obrišite s čisto krpo, ki ne pušča vlaken. Čistil, ki vsebujejo klor ali kloride, ne smete uporabljati.

Skladiščenje – naprava Latchways GTFA pri skladiščenju ne sme biti izpostavljena prekomerni vročini, visoki vlažnosti,

ostrim robovom, jedkim snovem ali drugim predvidljivim vzrokom za poškodbe. Oprema mora biti zaščiten pred nepotrebni obremenitvami, pritiski ali grobim ravnanjem. Moko opremo je treba osušiti na zraku, stran od neposredne toplote.

Transport – med transportiranjem mora biti naprava Latchways GTFA zaščiten pred morebitnimi poškodbami.

Priloga 1 MSA Latchways ClimbLatch

⚠ OPOZORILO

- Pri uporabi naprave Latchways ClimbLatch (85191-00/85195-00) na nagnjenem ali navpičnem sistemu mora biti puščica na nalepki naprave (glejte stran 160 ) kazati proti najvišji točki sistema. Naprave v nobenem primeru ne smete uporabljati v obratni smeri.

Neupoštevanje teh opozoril lahko povzroči hude telesne poškodbe ali smrt.

Navodila za uporabo

1. Odvijte kapico na vstopnih vratcih in jo odmaknite.
2. Vstavite napravo Latchways ClimbLatch v režo v vstopnih vratcih. Prepričajte se, da je drsnik nameščen pod cevjo in ga potisnite vzdolž cevi; glejte **slika 7**.
3. Ko je naprava Latchways ClimbLatch popolnoma vpeta v cev, jo povlecite, da reža izgine. Nato pritegnite kapico na vstopnih vratcih, da sistem pritrdite. **Slika 8**.

1. Tehnik: oseba, ki ni uporabnik(-ca) in ki je strokovno usposobljena ter pooblaščen s strani MSA Latchways za preglede, popravila in ponovno certificiranje naprav Latchways GTFA v skladu z navodili podjetja MSA.

2. Pristojna oseba: oseba, ki ni uporabnik(-ca) in ki je strokovno usposobljena za pregled naprav OVO v skladu z navodili podjetja MSA.

*Datum prve uporabe mora biti administrativno dokazljiv. Če datum prve uporabe ni znan, se uporabi naslednji predhodni administrativno dokazljivi datum, npr. datum nakupa ali datum proizvodnje.

Razpredelnica 2 Pregledi pred uporabo

- | |
|---|
| 1. Preverite, v kakšnem stanju je vez, in se prepričajte, da ni deformirana. |
| 2. Preverite, ali se zobati kolut prosto in pravilno vrti na osi. |
| 3. Prepričajte se, da sprostitveni zaklep deluje pravilno in sprost zobati kolut šele, ko ga pritisnete, ter omogoči, da se vrne v prvotni položaj. |
| 4. Obrnite napravo in pritisnite sprostitveni zaklep ter preverite, ali zobati kolut še vedno zaklenjen in ga ni mogoče izvleči iz ohišja. |
| 5. Preverite, ali se odmikalo prosto premika. |
| 6. Napravo pregledajte glede znakov korozije, obrabe, deformacij ali drugih poškodb |
| 7. Preverite stanje vponke, da zagotovite pravilno delovanje mehanizma za zaklepanje vratc. |
| 8. Preverite, da so nameščeni vsi plastični sestavni deli (varovalo zobatega koluta in obloga drsnika) in niso poškodovani. |
| 9. Preverite etiketo izdelka (glejte stran 160), vsi predpisani podatki (serijska številka, datum proizvodnje itd.) morajo biti jasno čitljivi. |
| 10. Prepričajte se, da rok uporabe naprave Latchways GTFA ni potekel. |

⚠ VAROITUS

- CSA-sertifiointi koskee vain laitetta. CSA ei ole tarkastanut ankkurointijärjestelmää.
- Latchways GTFA:ta ja Latchways VLL -järjestelmiä saa käyttää vain henkilö, joka on koulutettu ja pätevä niiden turvalliseen käyttöön.
- Latchways GTFA:n käyttäjien on oltava terveydentilaltaan soveltuvia ja asianmukaisesti koulutettuja. Latchways GTFA:ta eivät saa käyttää raskaana olevat, alaikäiset tai alkoholin tai huumeiden vaikutuksen alaisena olevat henkilöt.
- Latchways GTFA:n ja Latchways VLL -järjestelmien käyttäjien on varmistettava, että järjestelmiä ja laitteita käytetään oikeassa yhdistelmässä (**kohta 5**).
- Latchways GTFA on tarkoitettu vain yhdelle käyttäjälle. Katso oikea aluekohtainen painoalue alla olevasta taulukosta.

EN 353-1:2018 & AS/NZS 1891.3:2020	50 – 150 kg
ANSI Z359.16-2016	110 – 310 lbs
OSHA 1910.140(d)(1)	110 – 330 lbs
CSA Z259.2.5-17	50 - 150 kg (110 - 330 lbs)

- Alueilla, joilla CSA-hyväksyntä on voimassa, käytä vain GTFA-osanumeroa 3103L-00.
- Alueilla, joilla CSA-hyväksyntä on voimassa, käytä vain asennusohjeissa 30901-99 määritellyjä Latchways VLL -järjestelmäpaketteja.
- Ennen jokaista käyttökertaa käyttäjän on tehtävä kohdan 6 mukaiset ennen käyttöä tehtävät tarkastukset.
- Tuotemerkintöjen on vastattava aluetta, jolla laitteita käytetään (s. 160).

⚠ VAROITUS

- Latchways GTFA:ta ei saa käyttää työasennon tukemiseen (eli ensisijaisena tukena) eikä osittaisen tai koko kehon painon kannatteluun.
- Latchways VLL -järjestelmät on asennettava ja niitä on käytettävä siten, että suurin kallistus pystysuorasta on enintään 15° mihin tahansa suuntaan (**Kuva 1**).
- Latchways GTFA:ta ei saa käyttää muuhun tarkoitukseen kuin yhden käyttäjän liittämiseen Latchways VLL -järjestelmään, jonka on valmistanut ja määritellyt MSA Latchways.
- Käytön aikana älä anna vaatteiden, varusteiden, kehonosien tai muiden esineiden rajoittaa laitteen toimintaa.
- Älä käytä Latchways GTFA:ta alle -30 °C:n (-22 °F) tai yli 50 °C:n lämpötilassa.
- Jos Latchways GTFA -laite on vaurioitunut, pysäyttänyt putoamisen, laitteen turvallisuudesta on epäilyksiä tai huoltopäivämäärä on umpeutunut eikä laite läpäise tarkastusta, se on välittömästi poistettava käytöstä. Tämä on kirjattava kortille ja laite on toimitettava huoltoteknikolle1 korjausta tai hävittämistä varten.
- **Pelastus ja evakuointi:** käyttäjällä on oltava pelastussuunnitelma ja keinot sen toteuttamiseen. Suunnitelmassa on otettava huomioon tehokkaissa pelastustoimissa tarvittavat laitteet ja erikoiskoulutus sekä kaikki ennakoitavat olosuhteet. Jos pelastustyöt suoritetaan ahtaista tiloista, standardien OSHA 1910.146 ja ANSI Z117.1 määräyksiä on noudatettava. Suosittelemme toteuttamaan käyttäjän evakuoinnin niin, että muiden apua ei tarvita. Näin pelastettava pääsee yleensä nopeammin turvalliseen paikkaan eikä muiden pelastajien turvallisuus vaarannu.
- **Älä** muuta tätä laitetta äläkä käytä sitä tahallisesti väärin. **Älä** käytä putoamissuojaa muuhun kuin siihen tarkoitukseen, johon se on suunniteltu. **Älä** käytä putoamissuojaa hinaamiseen, nostamiseen tai materiaalinkäsittelyyn. Korjaukset saa suorittaa huoltoasentaja¹ MSA:n ohjeiden mukaisesti. Tuotteen

VAROITUS

luvattomat korjaukset, muutostyöt ja/tai lisäykset on kielletty.

- Kokovaljaat ovat ainoa hyväksyttävä kehon tukemiseen tarkoitettu laite, jota voidaan käyttää putoamissuojaimessa.
- **Älä** luota pelkkään tuntemukseen tai ääneen varmistaaksesi, että pikalukko tai karbiinihaka on kunnolla kiinnittynyt. Varmista ennen käyttöä, että lukko ja kiinnike ovat kiinni.
- Varmista, että käyttäjän ja esteiden välillä sekä useiden Latchways VLL -järjestelmän käyttäjien välillä on riittävä putoamisvara.
- **Älä** poista laitteen lukitus-/vapautusmekanismia käytöstä äläkä käsittele sitä manuaalisesti nousun tai laskeutumisen aikana.
- **Älä** pidä kiinni Latchways GTFA:sta noustessasi, laskeutuessasi tai putoamistilanteessa. Latchways GTFA -laitteesta kiinni pitäminen saattaa estää jarrun kytkeytymisen ja putoamisen pysäyttämisen.

Näiden varoitusten noudattamatta jättäminen saattaa johtaa vakaviin henkilövahinkoihin tai kuolemaan.

MSA Latchways® GTFA ja MSA Latchways® VLL -järjestelmä

1 Yleiset tiedot

Ensimmäinen käyttöpäivä: Päivä, jona laite otetaan pois pakkauksestaan.

Ensimmäinen käyttöpäivä*



pp / kk / vv

Ohjeet on säilytettävä ja annettava kaikille Latchways GTFA -laitteiden ja Latchways VLL -järjestelmien käyttäjille kohdemaan kielellä, myös jälleenmyynnin yhteydessä.

Kaikkien Latchways GTFA -laitteiden ja Latchways VLL -järjestelmän käyttäjien on luettava nämä ohjeet ja noudatettava niitä. Säilytä nämä ohjeet myöhempää tarvetta varten. Näiden

ohjeiden noudattamatta jättäminen saattaa vakavasti vaarantaa käyttäjän turvallisuuden.

2 Käyttötarkoitus ja tuotteen rajoitukset

Latchways GTFA on suunniteltu pysäyttämään käyttäjän putoaminen yhdessä Latchways VLL -järjestelmän kanssa. Järjestelmän tai laitteen nykyksen vaimennin vähentää kehoon putoamisessa kohdistuvan kuormituksen arvoon 6 kN (1,350 lbf) tai sen alle. Turvaköysi- tai -vaijerijärjestelmät voidaan suunnitella joko integroidulla nykyksen vaimennuksella tai ilman sitä. Siksi on olennaista, että käyttäjä varmistaa, että yksittäinen laite on yhteensopiva järjestelmän kanssa (**taulukko 1**). Jos järjestelmässä ei ole nykyksen vaimennusta, saa käyttää vain laitteita, joissa on nykyksen vaimennin.

Laitteessa on ylösalaisin asentamisen estävä mekanismi, joka estää sen käytön Latchways VLL -järjestelmässä, jos sitä yritetään käyttää ylösalaisin.

Köyden tai vaijerin alapäässä on pääteosa (ala-ankkuri), joka estää turvatarrainen kulkemisen pääteosan läpi. Kun köysi tai vaijeri on asennettu, ala-ankkuri kiristää sen ja osoittaa, kun oikea esijännitys on saavutettu.

Käyttäjän jalkojen ja työtason väliin on jäätävä vähintään kaksi metriä (6'6") vapaata tilaa. Alle kahden metrin (6'6") etäisyydellä käyttäjä ei välttämättä ole suojattu osumiselta työtasoon tai sen alapuolella oleviin esteisiin. Siksi ensimmäisten kahden metrin (6'6") aikana noustessa tai laskeuduttaessa on oltava erityisen varovainen.

Laitteen lukitus-/vapautusmekanismin tilapäinen poiskytkentä tai manuaalinen käsittely nousun tai laskeutumisen aikana saattaa haitata laitteen turvallista toimintaa ja heikentää jarrumekanismin tehoa.

Latchways-laitteille on tehty TUV/NEL:n laatima lisätestisarja. Nämä testit tehtiin käyttämällä 71 kg:n (156 lbs) ja 100 kg:n (220 lbs) antropomorfin testinukkeja kehoon eri asennoissa (viite: NEL-sertifikaatti nro MTHH).

Suurin nimelliskuormitus: Yhden käyttäjän enimmäismassa on 150 kg (mukaan lukien työkalut ja varusteet). Järjestelmän kokonaiskäyttäjämäärä määräytyy laitetypin ja järjestelmän

kokoonpanon mukaan, kuten **taulukossa 1** on esitetty. Kun laitetta käytetään suurimmalla nimelliskuormituksella, vähimmäisetäisyyden on oltava 2,25 m, mikä sisältää enintään 1,25 m:n pysäytysmatkan.

3 Tarvittavat laitteet

Käytä aina oikein säädettyjä kokovaljaita, jotka täyttävät kansalliset standardit. (EN-standardveja noudattavissa maissa vaaditaan standardin EN 361 mukaiset kokovaljaat, joissa on etummainen turvatarraimen kiinnityspiste (A) sekä selkeä merkintä valjaiden kiinnityspisteen vaaditusta sijainnista). Vyötäröhihnat eivät sovellu käytettäväksi tämän laitteen kanssa. Jos kokovaljaat löystyvät, etsi ensin turvallinen paikka ja säädä valjaat vasta sitten oikein. Turvavaljaat, joiden etukiinnityskohdassa joustava punos, eivät sovellu käytettäväksi tämän laitteen kanssa.

Kiinnitä Latchways GTFA kokovaljaiden etummaiseen kiinnityspisteeseen karbiinihaan avulla. Varmista ennen käyttöä, että karbiinihaka on suljettu ja lukittu.

4 Käyttövaatimukset

Latchways GTFA on kiinnitettävä suoraan kokovaljaiden rintakiinnityspisteeseen, kun sitä käytetään Latchways VLL -järjestelmässä.

Kun laite on kiinnitetty kaapeliin, vaakasuora etäisyys kaapelista turvavaljaiden etukiinnityspisteeseen on 0,3 m (12”), mikä mahdollistaa käyttäjän esteettömän nousun ja laskun. Tätä etäisyyttä ei saa pidentää tai lyhentää, eikä järjestelmään saa lisätä tai siitä poistaa mitään komponentteja.

Kaikkien käyttäjien on varmistettava, että jokaisen käyttäjän pään ja jokaisen järjestelmän käyttäjän jalkojen välillä on vähintään 3 m (10 ft) etäisyys.

⚠ VAROITUS

- Latchways GTFA -laitteen saa kytkeä Latchways VLL -järjestelmään tai irrottaa siitä vain silloin, kun käyttäjä on asennossa, jossa putoamisvaaraa ei ole.

Tämän varoituksen noudattamatta jättäminen saattaa johtaa vakaviin vammoihin tai kuolemaan.

5 Latchways VLL -järjestelmätyypit

Latchways VLL -järjestelmät voidaan suunnitella joko integroidulla nykykysen vaimennuksella tai ilman sitä. Siksi on olennaista, että käyttäjä varmistaa, että yksittäinen laite on yhteensopiva järjestelmän kanssa (**taulukko 1**). Jos järjestelmässä ei ole nykykysen vaimennusta, saa käyttää vain laitteita, joissa on nykykysen vaimennin.

6 Tarkastukset ennen käyttöä

Tarkasta aina seuraavat kohteen huolellisesti ennen jokaista käyttökertaa:

Järjestelmän kireys – varmista, että käytössä oleva kireyden ilmaisin näyttää oikean arvon:

Kireyden ilmais levy (kuva 2) – Käytä järjestelmää vain, jos kireyden ilmais levy pyörii vapaasti.

Visuaalinen kireyden ilmaisin (kuva 3) – Tämän komponentin avulla käyttäjä voi tarkistaa järjestelmän kireyden tilanteissa, joissa kireyden ilmais levyyn ei ole käytännöllistä ylettyä turvallisesta paikasta.

VLL-järjestelmän etiketti – Tarkista tuotemerkintä. Kaikkien lakisääteisten tietojen (asennuspäivä, tunnus, käyttäjien enimmäismäärä, järjestelmätyyppi ja tarkastuspäivä) on oltava selvästi luettavissa.

Tee Latchways GTFA -laitteen ennen käyttöä tehtävät tarkastukset **taulukon 2** mukaisesti.

Tarkasta järjestelmä liiallisen kulumisen, vaurioiden tai korroosion varalta ja varmista, että se on edelleen käyttöikänsä sisällä. Varmista, että laite on yhteensopiva järjestelmän kanssa ja että nykykysen vaimennus on riittävä (s. 162 – VLL-järjestelmän etiketti).

Jos Latchways GTFA ei läpäise jotakin ennen käyttöä tehtävää tarkastusta, laite on poistettava välittömästi käytöstä. Tämä on kirjattava seurantakorttiin, ja laite on toimitettava Asentaja¹:lle hävitettäväksi tai korjattavaksi.

7 Käyttöohjeet

- 1 Pidä Latchways GTFA -laitteesta kiinni oikealla kädellä vapautussalvan suojuksesta kiinnityspisteen alapuolelta siten, että vivusto on pystyasossa. Tämä pakottaa nokan lukitsemattomaan asentoon. **Kuva 4.**
- 2 Paina vapautussalpa oikealla peukalollasi. Vapautussalpa ei toimi, jos laite on väärin päin. Vedä vasemmalla kädellä tähtipyörää pois päin laitteen rungosta ja vie laite kaapelin luo. **Kuva 5.**
- 3 Liikuta laitetta kaapelin ympäri, kunnes kaapeli on laitteen rungon ontelossa. Irrota peukalosi ja anna vapautussalvan palautua. Anna lopuksi tähtipyörän liikkua takaisin alkuperäiseen asentoonsa ja tarkista, että vapautussalpa on palautunut eikä tähtipyörää voi vetää ulos. **Kuva 6.**
- 4 Varmistaaksesi, että laite on täysin kiinnittynyt, liu'uta laitetta kaapelia pitkin ylöspäin ja vedä sitten nopeasti karbiinihakaan alaspäin; laitteen pitää lukkiutua kaapeliin. Jos näin ei tapahdu, poista laite käytöstä äläkä käytä sitä ennen kuin Asentaja¹ on sertifioinut laitteen uudelleen.
- 5 Kiinnitä karbiinihaka suoraan kokovaljaiden rintakiinnityspisteeseen. Varmista, että karbiinihaka sulkeutuu ja lukkiutuu.
- 6 Nousun ja laskun aikana laitteen on aina oltava kokovaljaiden rintakiinnityspisteen alapuolella. Punaisen liukukappaleen on aina osoitettava ylöspäin ja oltava kosketuksessa kaapeliin.
- 7 Irrota laite järjestelmästä, kun olet turvallisessa paikassa, painamalla vapautussalpa, vetämällä tähtipyörä ulos, pitelemällä laitetta kokovaljaiden kiinnityspisteen alapuolella siten, että nokka on auki, ja siirtämällä sitten laitetta, kunnes se irtoaa kaapelista.

Kaikkien metallisten, Nylon 6- ja ABS-osien on oltava:

- Suojattu teräviltä reunoilta, kemiallisilta reagensseilta, leikkaavilta pinnoilta, hankaukselta, UV-heikkenemiseltä ja normaaleilta ilmasto-olosuhteilta lämpötila-alueella -30...+50 °C.

- Pidettävä turvallisen etäisyyden päässä sähkövirrasta.

Ruostumattomia 316- ja 17/4 PH -teräksiä ei saa altistaa klooria sisältäville ympäristöille.

MSA Latchways ClimbLatch -ohjeet löytyvät **liitteestä 1.**

8 Hävittäminen

Kaikki ruostumattomasta teräksestä ja muovista valmistetut osat ovat kierrätettäviä.

9 Tarkastus, huolto ja säilytys

Määräaikaistarkastus – Käyttäjän turvallisuus riippuu laitteen jatkuvasta tehokkuudesta ja kestävydestä, joten käyttöä edeltävät tarkastukset on tehtävä ennen jokaista käyttökertaa. Muun kuin käyttäjän, Latchwaysin GTFA-laitteiden tarkastukseen pätevän² henkilön on tehtävä määräaikaistarkastukset näiden ohjeiden mukaisesti. Tarkastusväli määritetään käytön mukaan (**taulukko 3**) tai ympäristöolosuhteiden mukaan tai paikallisia määräyksiä noudattaen. Tarkastus on tehtävä vähintään kerran vuodessa. Pätevä henkilö määrittää käytön. Tarkastuksen tulokset on säilytettävä.

Taulukko 3 Määräaikaistarkastusten väli

Käyttö	Tarkastusväli
Harvinainen tai kevyt	Vuosittain (12 kk välein)
Kohtalainen tai raskas	Puolivuositain – vuosittain (6–12 kk välein)
Rankka tai jatkuva	Neljännesvuositain – puolivuositain (3–6 kk välein)

Pätevä henkilö määrittää käytön.

Ensimmäisen käyttöpäivän on oltava hallinnollisesti todistettavissa. Jos ensimmäinen käyttöpäivä EI ole tiedossa, on käytettävä lähintä edellistä todistettavissa olevaa päivämäärää, esim. laitteen osto- tai valmistuspäivämäärä. Laitteessa ei ole käyttäjän huollettavissa

olevia osia.

Käyttöikä – GTFA-laitteen punottujen osien (TowerLatchin punoslenkillä ja TowerLatch SP:n nykyksen vaimentimella) enimmäiskäyttöikä on kymmenen vuotta ensimmäisestä käyttöpäivästä. GTFA-laitteiden varastointiaika ennen ensimmäistä käyttökertaa on kaksi vuotta, jos säilytys tapahtuu näiden ohjeiden mukaisesti. Jos ensimmäistä käyttökertaa ei ole merkitty, käyttöikä on kymmenen vuotta valmistuspäivästä (huom: ennen huhtikuuta 2015 punoslenkkien käyttöikä oli viisi vuotta).

ISC-merkkisillä karbiinihakoilla on rajoittamaton käyttöikä, kaikkien muiden karbiinihakojen enimmäiskäyttöikä on 10 vuotta valmistuspäivästä lukien; edellyttäen, että ne läpäisevät määräraikaistarkastukset ja käyttöönottotarkastukset.

Puhdistus – Latchways GTFA saattaa vaatia puhdistusta osana yleistä huoltoa. Puhdista käyttämällä lämmintä vettä ja kotitalouskäyttöön tarkoitettua pesuainetta. Laite on huuhdeltava huolellisesti ja jätettävä kuivumaan luonnollisesti etäälle suorista lämmönlähteistä.

⚠ VAROITUS

Älä käytä liuottimia, ohentimia tai muita kemiallisia puhdistusaineita.

Näiden varoitusten noudattamatta jättäminen saattaa johtaa vakaviin henkilövahinkoihin tai kuolemaan.

Jos laite kastuu, anna sen kuivua huoneenlämmössä (tyypillisesti 20 °C:ssa) etäällä suorista lämmönlähteistä. Nokkaosan ja sivulevyjen väliselle alueelle voidaan levittää pieni määrä WD-40-vedenpoistoainetta. WD-40:n levittämisen jälkeen anna ylimääräisen aineen valua pois ja pyyhi ylijäämää laitteesta puhtaalla, nukkaamattomalla liinalla. Klooria tai klorideja sisältäviä puhdistusaineita ei saa käyttää.

Säilytys – Latchways GTFA -laite on säilytettävä poissa liiallisesta lämmöstä, korkeasta kosteudesta, terävistä reunoista, syövyttävistä

aineista ja muista ennakoitavissa olevista vaurioiden aiheuttajista. Laite on suojattava tarpeettomalta kuormitukselta, paineelta ja kovakouraiselta käsittelyltä. Märkien laitteiden on annettava kuivua luonnollisesti etäällä suorista lämmönlähteistä.

Kuljetus – kuljetuksen aikana Latchways GTFA on suojattava mahdollisilta vaurioilta.

Liite 1 MSA Latchways ClimbLatch

⚠ VAROITUS

Kun Latchways ClimbLatch -laitetta (85191-00/85195-00) käytetään kaltevassa tai pystysuorassa järjestelmässä, laitteen tarrassa olevan nuolen (katso sivu 160 ) on osoitettava järjestelmän korkeimpaan kohtaan päin. Laitetta ei saa missään olosuhteissa käyttää toisinpäin.

Näiden varoitusten noudattamatta jättäminen saattaa johtaa vakaviin henkilövahinkoihin tai kuolemaan.

Käyttöohjeet

1. Kierrä syöttöportin koussi irti ja liu'uta se pois.
2. Vie Latchways ClimbLatch syöttöportin aukkoon. Varmista, että liukupala on putken alla, ja työnnä liukupalaa putkea pitkin, katso **Kuva 7**.
3. Kun Latchways ClimbLatch on täysin kiinnittynyt putkeen, vedä laitetta eteenpäin, kunnes aukko on ohitettu. Lukitse sitten järjestelmä kiristämällä syöttöportin koussi. **Kuva 8**.
1. **Huoltoasentaja:** henkilö, joka ei ole käyttäjä, ja jonka MSA Latchways on kouluttanut ja valtuuttanut tarkastamaan ja korjaamaan Latchways GTFA -laitteita ja myöntämään niille tehtaan uudelleensertifiointeja MSA:n ohjeiden mukaisesti.
2. **Pätevä henkilö:** muu kuin käyttäjä, joka on pätevä tarkastamaan henkilönsuojaimia MSA:n ohjeiden mukaisesti.

**Ensimmäisen käyttöpäivän on oltava hallinnollisesti todistettavissa. Jos ensimmäinen käyttöpäivä ei ole tiedossa, on käytettävä lähintä edellistä todistettavissa olevaa päivämäärää, esim. laitteen osto- tai valmistuspäivämäärä.*

Taulukko 2 Tarkastukset ennen käyttöä

1. Tarkista vivuston kunto ja varmista, ettei vivusto ole vääntynyt.
2. Tarkista, että tähtipyörät pyörivät vapaasti ja suoraan akselillaan.
3. Varmista, että vapautussalpa toimii oikein: tähtipyörä vapautuu vain salpaa painettaessa ja palaa vapauttamisen jälkeen alkuperäiseen asentoonsa.
4. Käännä laite ylösalaisin ja paina vapautussalpaa. Tarkista, että tähtipyörä on yhä lukittuna eikä sitä voi vetää irti rungosta.
5. Tarkista, että nokka liikkuu vapaasti.
6. Tarkista, onko korroosiota, kulumista, muodonmuutoksia tai muita vaurioita laitteessa.
7. Tarkista karbiinihaan kunto ja varmista, että portin lukitusmekanismi toimii oikein.
8. Tarkista, että kaikki muoviosat (tähtipyörän puskuri ja liukupala) ovat paikallaan eivätkä ole vaurioituneet.
9. Tarkista tuotetarra (katso sivu 127). Kaikkien lakisääteisten tietojen (sarjanumero, valmistuspäivämäärä jne.) on oltava selvästi luettavissa.
10. Varmista, että Latchways GTFA on käyttöikänsä puiteissa.

⚠ ADVARSEL

- CSA-sertifisering gjelder kun for enheten. CSA har ikke undersøkt forankringssystemet.
- Latchways GTFA og Latchways VLL skal bare brukes av personer som er opplært og kompetente i sikker bruk.
- Brukere av Latchways GTFA skal være medisinsk skikket og ha tilstrekkelig opplæring. Latchways GTFA skal ikke brukes av gravide, mindreårige eller personer som er påvirket av alkohol eller narkotika.
- Brukere av Latchways GTFA og Latchways VLL skal sørge for at systemer og enheter brukes i riktig kombinasjon (Avsnitt 5).
- Latchways GTFA er kun for én bruker. Se tabellen nedenfor for riktig vektområde per region.

EN 353-1:2018 & AS/NZS 1891.3:2020	50 – 150 kg
------------------------------------	-------------

ANSI Z359.16-2016	110 – 310 lbs
-------------------	---------------

OSHA 1910.140(d)(1)	110 – 330 lbs
---------------------	---------------

CSA Z259.2.5-17	50 - 150 kg (110 - 330 lbs)
-----------------	--------------------------------

- I regioner der CSA-godkjenning gjelder, bruk bare GTFA-delenummer 3103L-00.
- I regioner der CSA-godkjenning gjelder, bruk bare Latchways VLL-sett som er spesifisert i installasjonsinstruksjon 30901-99.
- Før hver bruk skal brukeren gjennomføre kontroll før bruk i samsvar med avsnitt 6.
- Produktmerking skal samsvare med regionen der enhetene skal brukes (s. 160).
- Latchways GTFA skal ikke brukes til arbeidsposisjonering (dvs. som primær støtte); verken til delvis eller full kroppsvekt.

⚠ ADVARSEL

- Latchways VLL skal installeres og brukes slik at maksimal helning fra vertikalen er 15° i alle retninger (**Figur 1**).
- Latchways GTFA skal ikke brukes til andre formål enn å gi tilkobling for én bruker til en Latchways VLL produsert og spesifisert av MSA Latchways PLC.
- Ikke la klær, utstyr, kroppsdeler eller andre gjenstander begrense enhetens funksjon under bruk.
- Ikke bruk Latchways GTFA ved temperaturer under -30 °C (-22 °F) eller over 50 °C.
- Hvis Latchways GTFA-enheten er skadet, har stoppet et fall, det er tvil om enhetens sikre tilstand eller servicedatoen er utløpt og den ikke består en kontroll, skal den umiddelbart tas ut av bruk. Dette skal registreres på kontrollkortet, og enheten skal leveres til en tekniker1 for reparasjon eller avhending.
- **Redning og evakuering:** Brukeren må ha en redningsplan og nødvendige midler lett tilgjengelig for å kunne gjennomføre den. Planen må ta hensyn til det utstyret og den spesifikke opplæringen som er nødvendig for å gjennomføre en rask redning under alle forutsigbare forhold. Hvis redningen skal utføres på et trangt sted, må kravene i OSHA-forordning 1910.146 og ANSI Z117.1 tas med i betraktningen. Det anbefales å sørge for at brukeren kan evakuere selv uten hjelp fra andre. Dette vil normalt redusere tiden det tar å komme seg til et trygt sted, og redusere faren til redningspersonell.
- **Ikke** endre dette utstyret eller misbruk det med vilje. Ikke bruk fallsikring til andre formål enn det det er konstruert for. Ikke bruk fallsikring til tauting, heising eller materialhåndtering. Reparasjoner skal utføres av en tekniker1 i samsvar med MSAs instruksjoner. Ingen uautoriserte reparasjoner, modifikasjoner, endringer og/eller tillegg er tillatt.

⚠ ADVARSEL

- En helkroppssele er det eneste akseptable kroppsbærende utstyret som kan brukes i et fallsikringssystem.
- **Ikke** stol på følelse eller lyd for å bekrefte riktig tilkobling av krok eller karabinkrok. Påse at porten og låsen er lukket før bruk.
- Sørg for tilstrekkelig fri høyde for fall mellom brukeren og hindringer og mellom flere brukere på VLL-systemet.
- **Ikke** deaktivert eller betjen låse-/utløsermekanismen til enheten manuelt under opp- eller nedstigning.
- **Ikke** hold i Latchways GTFA mens du går opp eller ned, eller i tilfelle et fall. De å holde Latchways GTFA kan hindre at bremsen aktiveres og stopper et fall.

Hvis disse advarslene ikke følges, kan det føre til alvorlig personskade eller dødsfall.

MSA Latchways® GTFA og MSA Latchways® VLL

1 Generell informasjon

Dato for første bruk: Datoen da enheten ble fjernet fra emballasjen.

Dato for første bruk*



dd / mm / åå

Instruksjonene skal oppbevares og gis til alle brukere av Latchways GTFA og Latchways VLL på destinasjonslandets språk, også ved videresalg.

Alle brukere av Latchways GTFA og Latchways VLL skal lese og følge disse instruksjonene. Ta vare på disse instruksjonene for senere bruk. Hvis disse instruksjonene ikke følges, kan brukernes sikkerhet bli alvorlig kompromittert.

2 Tiltent bruk og produktbegrensninger

Latchways GTFA er konstruert for å stoppe et fall for en bruker i kombinasjon med en Latchways VLL. Systemets eller enhetens energiabsorberer reduserer belastningen på kroppen til 6 kN (1 350 lbf) eller mindre ved et fall. Livlinesystemer kan utformes enten med eller uten integrert energiabsorbering. Det er derfor avgjørende at brukeren sikrer at den enkelte enheten er kompatibel med systemet (**tabell 1**). Hvis systemet ikke har energiabsorbering, skal det kun brukes enheter som inkluderer en energiabsorberer.

Enheten har en anti-inversjonsmekanisme som forhindrer bruk på Latchways VLL hvis det forsøkes å bruke enheten opp ned.

Den nedre enden av livlinen har en terminering (bunnanker) som hindrer at fallstopperen passerer gjennom termineringen. Når livlinen er installert, gir bunnankeret en strammefunksjon for livlinen og viser når riktig forspenning er oppnådd.

Den nødvendige minsteavstanden mellom brukerens føtter og arbeidsplattformen er 2 m (6'6"). Ved mindre enn 2 m (6'6") kan brukeren være ubeskyttet mot å treffe arbeidsplattformen eller hindringer under. Vær derfor ekstra oppmerksom ved opp- og nedstigning de første 2 m (6'6").

Midlertidig deaktivering eller manuell betjening av låse-/ utløsermekanismen på enheten under opp- eller nedstigning kan hindre sikker bruk og redusere effekten av bremsemekanismen.

Latchways-enhetene er i tillegg testet i en egen prøveserie utviklet av TUV/NEL. Disse testene ble utført med antropomorfe testdukker på 71 kg og 100 kg i ulike kroppsstillinger (referanse NEL-sertifikat nr. MTHH).

Maks belastning: Maksimal masse for én bruker er 150 kg (inkludert verktøy og utstyr som bæres med). Total brukermasse for systemet bestemmes av enhetstype og systemkonfigurasjon, som vist i **tabell 1**. Når systemet brukes ved maksimal tillatt belastning, øk minsteavstanden til 2,25 m. Denne avstanden inkluderer opptil 1,25 m fallstoppplengde.

3 Nødvendig utstyr

Bruk alltid en korrekt justert helkroppssese som er i samsvar med nasjonale standarder. (For land som følger EN-standarder kreves en helkroppssese i samsvar med EN 361, utstyrt med et fremre festepunkt for fallsikring (A), med en tydelig angivelse av nødvendig plassering av festepunktet på selen). Hoftebelter er ikke egnet for bruk sammen med denne enheten. Hvis helkroppsselen blir løs, finn et trygt sted før du justerer den korrekt på nytt. Seler som har elastisk bånd ved det fremre tilkoblingspunktet, er ikke egnet for bruk sammen med denne enheten.

Fest Latchways GTFA til det fremre festepunktet på helkroppsselen med karabineren. Kontroller før bruk at karabineren er lukket og låst.

4 Krav til bruk

Latchways GTFA skal festes direkte til det fremre brystfestet på en helkroppssese når den brukes på en Latchways VLL.

Når enheten er festet til kabelen, er den horisontale avstanden fra kabelen til selens fremre festepunkt 0,3 m (12 tommer). Dette gjør at brukeren kan gå uhindret opp og ned. Denne avstanden må ikke forlenges, forkortes eller endres ved at det legges til eller fjernes komponenter.

Alle brukere skal sørge for at det til enhver tid opprettholdes en minimumsavstand på 3 m (10 ft) mellom hodet til hver bruker og føttene til hver systembruker.

ADVARSEL

- Latchways GTFA skal bare kobles til eller fra Latchways VLL-systemet når brukeren står i en posisjon der det ikke er fare for fall.

Hvis denne advarselen ikke følges, kan det føre til alvorlig personskade eller dødsfall.

5 Latchways VLL-typer

Latchways VLL kan utformes enten med eller uten integrert energiabsorbering. Det er derfor avgjørende at brukeren sikrer at den enkelte enheten er kompatibel med systemet (**tabell 1**). Hvis systemet ikke har energiabsorbering, skal det kun brukes enheter som inkluderer en energiabsorberer.

6 Kontroller før bruk

Kontroller alltid følgende nøye før hver bruk:

Systemstrekk – Kontroller at den angitte systemindikatoren viser riktig verdi:

Strammeskive (figur 2) – Bruk bare systemet hvis strammeskiven roterer fritt.

Visuell strekkindikator (figur 3) – Denne komponenten gjør det mulig for brukeren å kontrollere systemstreken når det er upraktisk å nå en strammeskive fra en sikker posisjon.

VLL-systemetikett – Sjekk produktetiketten. All påkrevd informasjon (installasjonsdato, ID, maks. antall brukere, systemtype og inspeksjonsdato) skal være tydelig lesbar.

Utfør kontrollene før bruk av Latchways GTFA i samsvar med **tabell 2**.

Inspiser systemet for unormal slitasje, skade eller korrosjon, og bekreft at systemet fortsatt er innenfor angitt levetid. Sørg for at enheten er kompatibel med systemet og at det er tilstrekkelig energiabsorpsjon (s. **162** – VLL-systemetikett for Latchways VLL).

Hvis Latchways GTFA ikke består noen av kontrollene før bruk, skal den umiddelbart tas ut av drift. Dette skal registreres på kontrollkortet, og enheten skal leveres til en tekniker¹ for reparasjon eller avhending.

7 Bruksanvisningen

1. Hold Latchways GTFA i høyre hånd rundt dekkelet til utløsermekanismen, under festepunktet, slik at lenken ligger i vertikalplanet. Dette fører kammen over i ulåst posisjon. **Figur 4**

2. Trykk på utløsermekanismen med høyre tommel. Utløsermekanismen fungerer ikke hvis enheten er feil orientert. Trekk stjernehjulet vekk fra huset med venstre hånd, og fjør deretter enheten opp til kabelen. **Figur 5**
3. Beveg enheten rundt kabelen til kabelen ligger inni hulrommet i huset. Fjern tommelen, og la utløsermekanismen gå tilbake. La til slutt stjernehjulet gå tilbake til opprinnelig posisjon. Kontroller at utløsermekanismen har slått inn, og at stjernehjulet ikke kan trekkes ut. **Figur 6**
4. Kontroller at enheten er fullt festet ved å flytte den oppover langs kabelen og deretter trekke raskt ned i karabineren. Enheten skal da låse seg på kabelen. Hvis dette ikke skjer, skal enheten tas ut av drift og ikke brukes før den er resertifisert av en tekniker¹.
5. Fest karabineren direkte til det fremre brystfestet på en helkroppssele. Sørg for at karabineren lukker seg og låses.
6. Ved opp- og nedstigning skal enheten alltid være under brystfestepunktet på helkroppsselen. Den røde glideren skal alltid peke oppover og ha kontakt med kabelen.
7. For å koble fra systemet når du står trygt, trykk ned utløsermekanismen, trekk ut stjernehjulet, hold enheten under festepunktet for helkroppssele slik at kammen er åpen, og flytt deretter enheten til den er fri fra kabelen.

Alle metalldele, Nylon 6 og ABS skal være:

- Upåvirket av skarpe kanter, kjemiske reagenser, kutt, slitasje, UV-nedbrytning eller normale klimatiske forhold i området -30 °C til +50 °C.
- Oppbevart i trygg avstand fra elektrisk strøm.

Rustfritt stål av typen 316 og 17/4 PH skal ikke utsettes for miljøer som inneholder klor.

Se **vedlegg 1** for instruksjoner for MSA Latchways ClimbLatch.

8 Avfallshåndtering

Alle komponentene i rustfritt stål og plast er resirkulerbare.

9 Inspeksjon, vedlikehold og lagring

Periodisk undersøkelse – Brukerens sikkerhet avhenger av utstyrets kontinuerlige effektivitet og slitestyrke. Derfor skal det utføres kontroller før hver bruk. Periodiske kontroller skal utføres av en annen person enn brukeren, som er kompetent² til å kontrollere Latchways GTFA-er, i samsvar med disse instruksjonene. Intervallene avhenger av bruken (**tabell 3**), lokale forskrifter eller miljømessige forhold, men inspeksjoner skal utføres minst én gang i året. Brukshyppighet skal avgjøres av en kompetent person. Registre med resultatene av undersøkelsen må lagres.

tabell 3 Intervall for periodiske inspeksjoner

Bruk	Intervall
Sjelden til lett bruk	Årlig (12 måneder)
Moderat til tung bruk	Halvårlig til årlig (6–12 måneder)
Kraftig til kontinuerlig bruk	Kvartalsvis til halvårlig (3–6 måneder)

Brukshyppighet skal avgjøres av en kompetent person.

Dato for første gangs bruk skal kunne dokumenteres administrativt. Hvis datoen for første gangs bruk er ukjent, skal den nærmest foregående administrativt dokumenterbare datoen brukes, f.eks. kjøpsdato eller produksjonsdato. Det finnes ingen deler på innsiden av instrumentet som trenger service.

Levetid – Båndelementene i GTFA (båndstropp på TowerLatch og energiabsorberer på TowerLatch SP) har en maksimal levetid på 10 år fra første gangs bruk. GTFA-er har en lagringstid på 2 år før første gangs bruk, forutsatt at oppbevaringen skjer i samsvar med disse instruksjonene. Hvis datoen for første gangs bruk ikke er registrert, er levetiden 10 år fra produksjonsdatoen (merk: før

april 2015 hadde båndstroppe en levetid på 5 år).

ISC-merkede karabinere har ubegrenset levetid, alle andre karabinere har en maksimal levetid på 10 år fra produksjonsdatoen; forutsatt at de består periodiske undersøkelser og kontroller før bruk.

Rengjøring – Som en del av det generelle vedlikeholdet kan Latchways GTFA ha behov for rengjøring. Dette kan gjøres med varmt vann og et vanlig husholdningsvaskemiddel. Enheten skal skylles grundig og tørkes naturlig, borte fra direkte varme.

ADVARSEL

Ikke bruk løsemidler, tynnere eller kjemiske rengjøringsmidler. Hvis disse advarslene ikke følges, kan det føre til alvorlig personskade eller dødsfall.

Hvis enheten blir våt, la den tørke ved romtemperatur (vanligvis 20 °C), borte fra direkte varmekilder. En liten mengde WD40 vannfortrengende middel kan påføres området mellom kammen og sideplatene. Etter påføring av WD40 lar du overflødig middel renne av og tørker bort restene fra enheten med en ren, løfri klut. Rengjøringsmidler som inneholder klor eller klorider skal ikke brukes.

Oppbevaring – En GTFA-enhet fra Latchway må oppbevares beskyttet mot sterk varme, høy luftfuktighet, skarpe kanter, etsende stoffer eller andre påregnelige skadeårsaker. Utstyret skal ikke utsettes for unødvendig belastning, press eller røff håndtering. Vått produkt skal tørkes naturlig, borte fra direkte varme.

Transport – under transport skal Latchways GTFA beskyttes mot potensiell skade.

Vedlegg 1 MSA Latchways ClimbLatch

⚠ ADVARSEL

Når Latchways ClimbLatch-enheten (85191-00/85195-00) brukes på et skrått eller vertikalt system, skal pilen på enhetsetiketten (se side 160 ) peke mot systemets høyeste punkt. Under ingen omstendigheter skal enheten brukes motsatt vei.

Hvis disse advarselene ikke følges, kan det føre til alvorlig personskade eller dødsfall.

Bruksanvisningen

1. Skru løs hylsen på inngangsporten og skyv hylsen til side.
2. Før Latchways ClimbLatch inn i åpningen i inngangsporten. Kontroller at glideren er plassert under røret, og skyv glideren langs røret, se **figur 7**.
3. Når Latchways ClimbLatch er fullt inngrepet rundt røret, trekk enheten videre til du har passert åpningen. Stram deretter hylsen på inngangsporten for å sikre systemet. **Figur 8**

1. Tekniker: en annen person enn brukeren, som er opplært og autorisert av MSA Latchways til å undersøke, reparere og fabrikkresertifisere Latchways GTFA-er, i samsvar med MSAs instruksjoner.

2. Kompetent person: En person, utenom brukeren, som er kompetent til å undersøke PVU i samsvar med instruksjonene til MSA.

*Dato for første gangs bruk skal kunne dokumenteres administrativt. Dersom datoen for første gangs bruk er ukjent, skal den nærmest foregående administrativt dokumenterbare datoen brukes, f.eks. kjøpsdato eller produksjonsdato.

Table 2 Kontroller før bruk

1. Kontroller tilstanden til koblingen, og sørg for at den ikke er deformert.
2. Kontroller at stjernehjulene roterer fritt og jevnt på akselen.
3. Kontroller at utløsermekanismen fungerer riktig. Den skal bare frigjøre stjernehjulet når den trykkes inn og deretter gå tilbake til opprinnelig posisjon.
4. Snu enheten opp ned og trykk på utløsermekanismen. Kontroller at stjernehjulet fortsatt er låst og ikke kan trekkes bort fra huset.
5. Kontroller at kammen beveger seg fritt.
6. Kontroller om det finnes tegn på korrosjon, slitasje, deformasjon eller annen skade på enheten.
7. Kontroller tilstanden til karabineren for å sikre at låsemekanismen i åpningen fungerer som den skal.
8. Kontroller at alle plastkomponenter er til stede (stjernehjulbuffer og glidepute) og at de ikke er skadet.
9. Kontroller produktetiketten (se side 127). All påkrevd informasjon (serienummer, produksjonsdato osv.) skal være tydelig lesbar.
10. Kontroller at Latchways GTFA er innenfor sin serviceperiode.

⚠ VARNING

- CSA-certifiering gäller endast för enheten. CSA har inte undersökt förankringssystemet.
- Latchways GTFA och Latchways VLL får endast användas av personer som är utbildade och kompetenta i säker användning.
- Användare av Latchways GTFA ska vara friska och ha lämplig utbildning. Latchways GTFA får inte användas av gravida kvinnor, minderåriga eller personer som är påverkade av alkohol eller droger.
- Användare av Latchways GTFA och Latchways VLL ska säkerställa att system och enheter används i rätt kombination (**avsnitt 5**).
- Latchways GTFA är endast avsedd för en användare. Se tabellen nedan för korrekt viktintervall per region.

EN 353-1:2018 & AS/NZS 1891.3:2020	50 – 150 kg
------------------------------------	-------------

ANSI Z359.16-2016	110 – 310 lbs
-------------------	---------------

OSHA 1910.140(d)(1)	110 – 330 lbs
---------------------	---------------

CSA Z259.2.5-17	50 - 150 kg (110 - 330 lbs)
-----------------	--------------------------------

- För regioner där CSA-godkännande gäller får endast GTFA artikelnummer 3103L-00 användas.
- För regioner där CSA-godkännande gäller får endast Latchways VLL-satser som anges i installationsanvisning 30901-99 användas.
- Före varje användning ska användaren genomföra inspektioner före användning i enlighet med avsnitt 6.
- Produktmärkningar ska motsvara den region där enheterna ska användas (s. 160).
- Latchways GTFA ska inte användas för arbetspositionering (d.v.s. som primärt stöd), för att stödja hela kroppsvikten eller delar av den.

⚠ VARNING

- Latchways VLL ska installeras och användas så att den maximala avvikelser från vertikalen är 15° i någon riktning (**figur 1**).
- Latchways GTFA får inte användas för något annat ändamål än att ge en enskild användare anslutning till en Latchways VLL som tillverkats och specificerats av MSA Latchways plc.
- Kläder, utrustning, kroppsdelar eller andra föremål får inte tillåtas begränsa enhetens funktion under användning.
- **Använd inte** Latchways GTFA under -30 °C eller över 50 °C.
- Om Latchways GTFA-enheten är skadad, om den har stoppat ett fall, om det råder tvekan om enhetens säkra skick eller om servicedatumet har löpt ut och enheten inte klarar en kontroll ska den omedelbart tas ur bruk. Det ska dokumenteras på registreringskortet, och enheten ska lämnas till en tekniker¹ för reparation eller avfallshantering.
- **Räddning och evakuering:** Användaren ska ha en räddningsplan och medlen för att genomföra den. I räddningsplanen ska det tas hänsyn till den utrustning och särskilda utbildning som krävs för att genomföra en snabb räddningsinsats under alla förutsebara förhållanden. Om räddningen ska ske från ett trångt utrymme måste bestämmelserna i OSHA 1910.146 och ANSI Z117.1 beaktas. Vi rekommenderar att det ska finnas medel för evakuering av användaren utan hjälp från andra. Det minskar normalt tiden att komma till en säker plats och minskar eller eliminerar risken för räddningspersonalen.
- **Ändra inte** denna utrustning och använd den inte avsiktligt på fel sätt. **Använd inte** fallskyddsutrustning för andra ändamål än de som den är konstruerad för. **Använd inte** fallskyddsutrustning för bogsering, lyft eller materialhantering. Reparationer ska utföras av en tekniker¹ i enlighet med MSA:s instruktioner. Ej auktoriserade reparationer, modifieringar, förändringar och/eller tillägg är inte tillåtna.

⚠ VARNING

- En helsele är den enda acceptabla kroppsfasthållningsanordningen som kan användas i ett falldämpande system.
- **Lita inte** på känsel eller hörsel när du kontrollerar att en ställningskrok eller karbinhake sitter fast ordentligt. Kontrollera att grinden och stängningsarmen är stängda före användning.
- Se till att det finns tillräckligt fallutrymme mellan användaren och hinder samt mellan flera användare i VLL-systemet.
- **Inaktivera inte** och manövrera inte enhetens lås-/frigöringsmekanism manuellt under uppstigning eller nedstigning.
- **Håll inte** i Latchways GTFA under upp- eller nedstigning eller vid ett fall. Att hålla i Latchways GTFA kan förhindra att bromsen aktiveras och hejdar ett fall.

Om dessa varningar inte följs kan det leda till allvarliga personskador eller dödsfall.

MSA Latchways® GTFA och MSA Latchways® VLL

1 Allmän information

Första användningsdatum: Datumet när enheten tas ut ur förpackningen.

Första användningsdatum* 

dd / mm / åå

Instruktioner ska sparas och tillhandahållas alla användare av Latchways GTFA och Latchways VLL på destinationslandets språk, även vid vidareförsäljning.

Alla användare av Latchways GTFA och Latchways VLL ska läsa och följa dessa instruktioner. Spara dessa instruktioner för framtida referens. Om dessa instruktioner inte följs kan användarens säkerhet allvarligt äventyras.

2 Avsedd användning och produktbegränsningar

Latchways GTFA är konstruerad för att stoppa en användares fall tillsammans med en Latchways VLL. Systemets eller enhetens falldämpare minskar belastningen på kroppen till 6 kN eller mindre vid ett fall. Livlinesystemet kan vara utfört med eller utan falldämpare. Det är därför viktigt att användaren säkerställer att den enskilda enheten är kompatibel med systemet (**tabell 1**). Om systemet inte har någon falldämpare får endast enheter med falldämpare användas.

Enheten har en anti-inversionsmekanism som förhindrar användning på Latchways VLL om man försöker använda den upp och ned.

Den nedre änden av livlinan har en avslutning (nedre förankring) som förhindrar att falldämparen passerar genom avslutningen. När livlinan är installerad ger den nedre förankringen en spännfunktion för livlinan och en indikatorfunktion när korrekt förspänning har uppnåtts.

Minsta tillåtna avstånd mellan användarens fötter och arbetsplattformen är 2 m. Under 2 m är användaren eventuellt inte skyddad mot att slå i arbetsplattformen eller hinder nedanför. Lakta därför extra försiktighet vid upp- och nedstigning under de första 2 metrarna.

Att tillfälligt inaktivera eller manuellt manövrera enhetens lås-/frigöringsmekanism under uppstigning eller nedstigning kan försämra säker användning och minska bromsmekanismens effekt.

Latchways-enheterna har genomgått en extra serie tester som tagits fram av TUV/NEL. Dessa tester utfördes med 71 kg respektive 100 kg antropomorfa testdockor i olika kroppsställningar (referens NEL-certifikat nr MTHH).

Maximal märkbelastning: Maximal vikt för en enskild användare är 150 kg (inklusive verktyg och utrustning som bärs). Den totala användarvikten i systemet bestäms av enhetstyp och systemkonfiguration enligt **tabell 1**. Vid användning vid maximal märkbelastning ska minimiavståndet ökas till 2,25 m, vilket inkluderar en marginal för en fängsträcka på upp till 1,25 m.

3 Nödvändig utrustning

Använd alltid en korrekt justerad helsele som uppfyller nationella standarder. (För länder som följer EN-standarder krävs en helsele enligt EN 361 försedd med en främre fästpunkt för falldämpare (A), inklusive en tydlig beskrivning av var förankringspunkten på selen ska placeras.) Midjebälten är inte lämpliga att använda med denna enhet. Om helselen sitter löst ska en säker plats uppsökas innan den justeras på nytt. Selar med elastiskt vävband vid den främre fästpunkten är inte lämpliga att använda med denna enhet.

Fäst Latchways GTFA i helseleens främre fästpunkt med karbinhaken. Kontrollera före användning att karbinhaken är stängd och låst.

4 Krav för användning

Latchways GTFA ska fästas direkt i den främre bröstpositionen på en helsele när den används på en Latchways VLL.

När enheten är fäst vid vajern är det horisontella avståndet från vajern till selens främre fästpunkt 0,3 m, vilket tillåter användaren att klättra upp och ned obehindrat. Detta avstånd får inte förlängas, förkortas eller ändras genom att komponenter läggs till eller tas bort.

Alla användare ska säkerställa att ett minsta avstånd på 3 m upprätthålls mellan varje användares huvud och fötterna på varje användare i systemet.

⚠ VARNING

- Latchways GTFA får endast kopplas till eller från Latchways VLL-systemet när användaren befinner sig i en position där det inte finns någon risk för fall.

Om denna varning inte följs kan det leda till allvarliga personskador eller dödsfall.

5 Typer av Latchways VLL

Latchways VLL kan vara utförd med eller utan inbyggd falldämpare. Det är därför viktigt att användaren säkerställer att den enskilda enheten är kompatibel med systemet (**tabell 1**). Om systemet inte har någon falldämpare får endast enheter med falldämpare användas.

6 Inspektioner före användning

Inspektera alltid noggrant följande före varje användning:

Systemspänning – kontrollera att den medföljande systemindikatorn visar rätt:

Spännskiva (figur 2) – använd endast systemet om spännskivan roterar fritt.

Visuell spänningsindikator (figur 3) – med den kan användaren kontrollera systemspänningen när det är opraktiskt att nå en spänningsindikatorskiva från en säker position.

VLL-systemetikett – kontrollera att all föreskriven information på produktetiketten (installationsdatum, ID, max. antal användare, systemtyp och inspektionsdatum) är tydligt läsbar.

Utför Latchways GTFA inspektioner före användning i enlighet med **tabell 2**.

Inspektera systemet med avseende på onormalt slitage, skador eller korrosion och kontrollera att det inte har överskridit sin livslängd. Säkerställ att enheten är kompatibel med systemet och att tillräcklig falldämning tillhandahålls (sid. 162 – Latchways VLL systemetikett).

Om Latchways GTFA inte klarar någon av inspektionerna före användning ska den omedelbart tas ur bruk. Det ska dokumenteras på registreringskortet, och enheten ska lämnas till en tekniker¹ för avfallshantering eller reparation

7 Bruksanvisning

1 Håll Latchways GTFA i höger hand i frigöringsspärrens hölje under fästpunktens nivå så att länkaget ligger i vertikalplanet.

Det tvingar kammen till det olåsta läget. **Figur 4.**

- Tryck på frigöringsspärren med höger tumme. Frigöringsspärren fungerar inte om enheten är fel orienterad. Dra stjärnhjulet med vänster hand bort från enhetens hölje och för enheten upp mot vajern. **Figur 5.**
- För enheten runt vajern tills vajern ligger inne i hålrummet i enhetens hölje. Ta bort tummen och låt frigöringsspärren återgå. Låt därefter stjärnhjulet återgå till sitt ursprungliga läge. Kontrollera att frigöringsspärren har kopplats bort och att stjärnhjulet inte kan dras ut. **Figur 6.**
- Kontrollera att enheten är helt fastlåst genom att föra den uppför vajern och sedan snabbt dra ned karbinhaken. Enheten ska låsa fast mot vajern. Om det inte sker ska enheten tas ur bruk och inte användas förrän den har omcertifierats av en tekniker¹.
- Fäst karbinhaken direkt i den främre bröstpositionen på en helsele. Kontrollera att karbinhaken stängs och låses.
- Vid upp- och nedstigning ska enheten alltid befinna sig under hselens bröstfästpunkt. Den röda glidskon ska alltid peka uppåt och ha kontakt med vajern.
- Koppla bort från systemet när du befinner dig i en säker position. Tryck ned frigöringsspärren, dra ut stjärnhjulet, håll enheten under hselens fästpunkt så att kammen är öppen och flytta sedan enheten tills den är fri från vajern.

Alla metalldelar, nylon 6 och ABS ska vara:

- Opåverkade av vassa kanter, kemiska ämnen, skärskador, nötning, UV-nedbrytning eller normala klimatförhållanden från -30 °C till 50 °C.
- Förvarade på säkert avstånd från elektrisk ström.

Rostfria stål 316 och 17/4 PH får inte utsättas för miljöer som innehåller klor.

För instruktioner för MSA Latchways ClimbLatch, se **bilaga 1**.

8 Avfallshantering

Alla komponenter i rostfritt stål och plast är återvinningsbara.

9 Inspektion, underhåll och förvaring

Periodisk inspektion – användarens säkerhet är beroende av utrustningens fortsatta effektivitet och hållbarhet. Därför ska kontroll före användning utföras före varje användningstillfälle. Periodiska inspektioner ska utföras av en annan person än användaren, som är kompetent² att inspektera Latchways GTFA-enheter i enlighet med dessa instruktioner. Intervallet bestäms av användningen (**tabell 3**), lokala föreskrifter eller miljöförhållanden, och undersökningen ska göras minst en gång per år. Användningen ska bestämmas av en kompetent person. Resultaten av inspektionen ska dokumenteras.

Tabell 3 Intervall för periodisk inspektion

Användning	Intervall
Sällan till lätt	Årligen (12 månader)
Måttlig till ofta	Halvårsvis till årligen (6–12 månader)
Mycket ofta till kontinuerlig	Kvartalsvis till halvårsvis (3–6 månader)

Användningen ska bestämmas av en kompetent person.

Datum för första användning ska kunna påvisas genom dokumentation. Om datumet för första användning INTE är känt ska närmast föregående datum som kan påvisas med dokumentation användas, t.ex. inköpsdatum eller tillverkningsdatum. Enheten har inga delar som kan underhållas av användaren.

Livslängd – vävbandselementen i GTFA (vävbandsstropp på TowerLatch och falldämpare på TowerLatch SP) har en maximal livslängd på 10 år från datum för första användning. GTFA har

en förvaringstid på 2 år före första användning förutsatt att förvaringen sker i enlighet med dessa instruktioner. Om datum för första användning inte är dokumenterat är livslängden 10 år från tillverkningsdatum. (Obs! Före april 2015 har vävbandsstropparna en livslängd på 5 år).

ISC-märkta karbinhakar har en obegränsad livslängd. Alla andra karbinhakar har en maximal livslängd på 10 år från tillverkningsdatum förutsatt att de godkänns vid periodiska inspektioner och inspektioner före användning.

Rengöring – Latchways GTFA kan behöva rengöras som en del av det allmänna underhållet. Rengöringen kan ske med varmt vatten och hushållsrengöringsmedel. Enheten ska sköljas noggrant och självtorka åtskild från direkt värme.

⚠ VARNING

Använd inte lösningsmedel, thinner eller kemiska rengöringsmedel. Om dessa varningar inte följs kan det leda till allvarliga personskador eller dödsfall.

Om enheten har blivit våt ska den torka vid rumstemperatur (normalt 20 °C) åtskild från direkt värme. En liten mängd vattendispergerande WD-40 kan appliceras på området mellan kammerna och sidoplattorna. Låt eventuellt överflödigt dispergeringsmedel rinna av när WD-40 har applicerats, och torka bort överskottet från enheten med en ren, luddfri trasa. Rengöringsmedel som innehåller klor eller klorider får inte användas.

Förvaring – Latchways GTFA ska förvaras åtskild från hög värme, hög luftfuktighet, vassa kanter, korrosiva ämnen eller andra förutsebara orsaker till skador. Enheten ska skyddas från onödigt belastning, tryck eller ovarsam hantering. En våt enhet ska självtorka åtskild från direkt värme.

Transport – vid transport ska Latchways GTFA skyddas från skador.

Bilaga 1 MSA Latchways ClimbLatch

⚠ VARNING

När Latchways ClimbLatch (85191-00/85195-00) används i ett lutande eller vertikalt system ska pilen på enhetens etikett (se sidan 160 ) peka mot systemets högsta punkt. Enheten får under inga omständigheter användas omvänt. Om dessa varningar inte följs kan det leda till allvarliga personskador eller dödsfall.

Bruksanvisning

- 1 Skruva loss ingångsgrindens kaus och skjut kauset åt sidan.
- 2 Placera Latchways ClimbLatch vid öppningen i ingångsgrinden. Kontrollera att glidskon befinner sig under röret och skjut glidskon längs röret, se **figur 7**.
- 3 När Latchways ClimbLatch är fullt i ingrepp med röret, dra enheten längs röret tills gapet sluts. Dra sedan åt ingångsgrindens kaus för att säkra systemet. **Figur 8**.

1. Tekniker: en person, annan än användaren, som är utbildad och auktoriserad av MSA Latchways att undersöka, reparera och fabriksomcertifiera Latchways GTFA i enlighet med MSA:s instruktioner.

2. Kompetent person: en person, annan än användaren, som är kompetent att inspektera personlig skyddsutrustning i enlighet med MSA:s instruktioner.

*Datum för första användning ska kunna påvisas genom dokumentation. Om datumet för första användning är okänt ska närmast föregående datum som kan påvisas med dokumentation användas, t.ex. inköpsdatum eller tillverkningsdatum.

Tabell 2 Inspektioner före användning

1. Kontrollera länkmekanismens skick och säkerställ att länkmekanismen inte är deformerad.
2. Kontrollera att stjärnhjulen roterar fritt och utan hinder på axeln.
3. Kontrollera att frigöringsspärren fungerar korrekt så att den endast frigör stjärnhjulet när spärren trycks in och att den återgår till sitt ursprungliga läge.
4. Vänd enheten upp och ned och tryck på frigöringsspärren för att kontrollera att stjärnhjulet fortfarande är låst och inte kan dras bort från enheten.
5. Kontrollera att kammen rör sig fritt.
6. Kontrollera om det finns tecken på korrosion, slitage, deformation eller andra skador på enheten.
7. Kontrollera karbinhakens skick och säkerställ att grindens låsmekanism fungerar korrekt.
8. Kontrollera att alla plastkomponenter finns på plats (stjärnhjulsbuffert och glidplatta), och att de inte är skadade.
9. Kontrollera produktetiketten (se sidan 127). All föreskriven information (serienummer, tillverkningsdatum etc.) ska vara tydligt läsbar.
10. Kontrollera att livslängden för Latchways GTFA inte har passerats.

Production control phase / Phase de contrôle de la production / Produktionsüberwachungsphase / Productiecontrole fase / Fase de control de produccion / Fase di controllo del prodotto / Fase de controlo de produção / Fáze kontroly výroby / Ražošanas kontroles fāze / Faza kontroli produkcji / Faza nadzora proizvodnje /on laadunvalvonta / Produktionskontrollfase / Produktionskontrollfas

Inspecc International B.V. (Notified Body No: 2849) Beechavenue 54, 1119 PW, Schiphol - Rijk, Netherlands

Notified bodies / Organismes notifiés / Benannte Stellen / Aangemelde instanties / Organismos notificados / Enti notificati / Organismos notificados / Notifikované osoby / Pilnvarotās iestādes / Jednostki notyfikowane / Priglašeni organi / Ilmoitetut laitokset / Tekniske kontrollorganer / Anmälda organ

DEKRA Testing and Certification GmbH (Notified Body No: 0158) Dinnendahlstrasse 9, 44809 Bochum, Germany

Authorised representative / Représentant autorisé / Niedergelassener Bevollmächtigter / Gevolmachtigde vertegenwoordiger / Representante autorizado / Rappresentante autorizzato / Representante autorizado / Autorizovaný zástupce / Pilnvarotais pārstāvis / Upoważniony przedstawiciel / Pooblaščeni zastopnik / Valtuutettu edustaja / Autoriseret representant / Auktoriserad representant

MSA Technologies & Enterprise Services GmbH
Thiemannstrasse 1
Berlin, 12059, Germany

UKCA type examination
SATRA Technology Centre Limited
Wyndham Way, Telford Way, Kettering,
Northamptonshire, NN16 8SD, United Kingdom (Approved Body 0321)

UKCA conformity assessment
INSPEC International Ltd,
56 Leslie Hough Way, Salford, Greater Manchester, M6 6AJ, United Kingdom (Approved Body 0194)

UKCA type examination and conformity assessment in accordance with PPE Regulation (EU) 2016/425 as retained in UK law and amended using harmonised/ designated EN standards.

The Declaration of Conformity can be found under the following link:
MSAsafety.com/DoC

La déclaration de conformité est disponible à l'adresse suivante : **MSAsafety.com/DoC**

Die Konformitätserklärung ist unter folgendem Link abrufbar: **MSAsafety.com/DoC**

De conformiteitsverklaring vindt u via de volgende link: **MSAsafety.com/DoC**

La Declaración de conformidad puede encontrarse en el siguiente enlace: **MSAsafety.com/DoC**

La dichiarazione di conformità è disponibile al seguente link: **MSAsafety.com/DoC**

A Declaração de Conformidade pode ser encontrada pelo seguinte link:

MSAsafety.com/DoC

Potvrzení o shodě je uvedeno na následujícím odkazu:

MSAsafety.com/DoC

Atbilstības deklarācija ir pieejama šajā saitē: **MSAsafety.com/DoC**

Deklarację zgodności można znaleźć pod następującym linkiem: **MSAsafety.com/DoC**

Izjava o skladnosti je na voljo na: **MSAsafety.com/DoC**

Vaatumusten mukaisuusvakuutuksen saa osoitteesta: **MSAsafety.com/DoC**

EF-samsvarserklæring finnes ved å følge denne lenken: **MSAsafety.com/DoC**

Försäkrän om överensstämmelse finns på **MSAsafety.com/DoC**

MSA Latchways Guided Type Fall Arrester (GTFA) Labels

EN / AS/NZS / ANSI / OSHA

Latchways LadderLatch/
Towerlatch US label
(right hand)

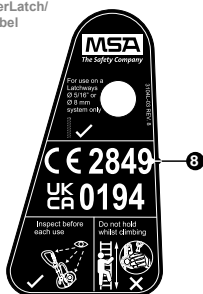

Latchways LadderLatch/
Towerlatch US label
(left hand)

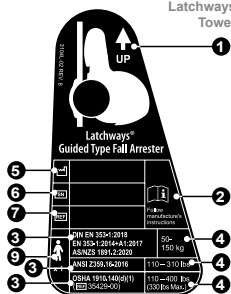

Latchways LadderLatch/
Towerlatch SP Brazil label
(right hand)



Latchways LadderLatch/
Towerlatch SP Brazil label
(left hand)

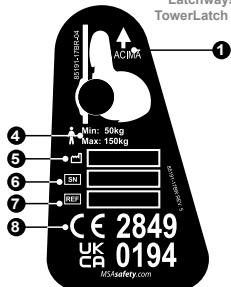

Latchways LadderLatch
Canada label (right hand)



Latchways LadderLatch
Canada label (left hand)

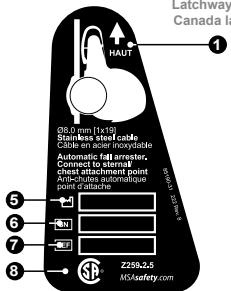

EN / AS/NZS / NBR / ANSI / OSHA / CSA
Latchways Transfastener label (installed or fixed on Starwheel 08)

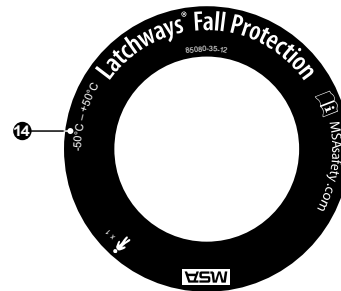

EN / AS/NZS / NBR / ANSI / OSHA
Latchways TowerLatch shock pack label

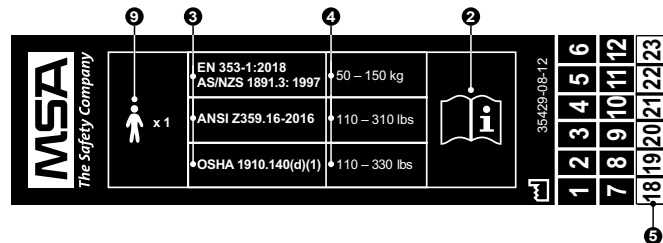

EN / AS/NZS / NBR / ANSI / OSHA
 Latchways Vertical Lifeline (VLL) system label from May 2021

Side 1

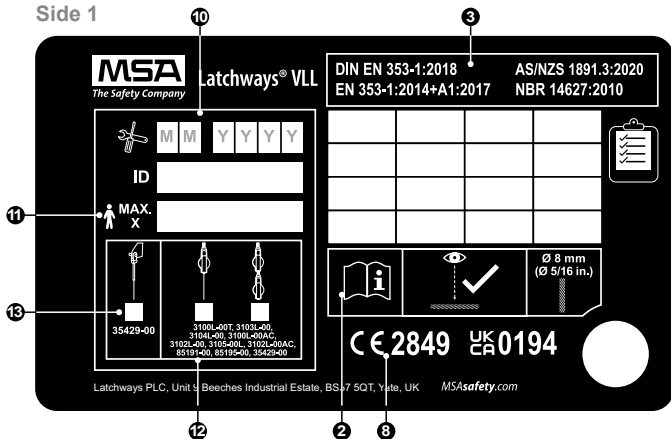

Side 2

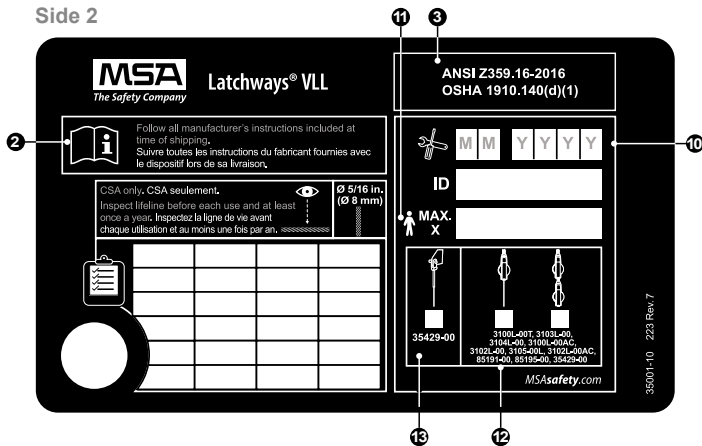

EN / AS/NZS / NBR / ANSI / OSHA / CSA
 Latchways Vertical Lifeline (VLL) pre-May 2021 system label

Side 1

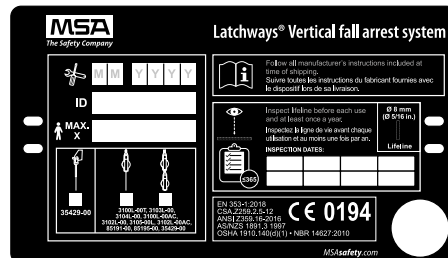

CSA
 Latchways Vertical Lifeline (VLL) system label from May 2021

Side 1

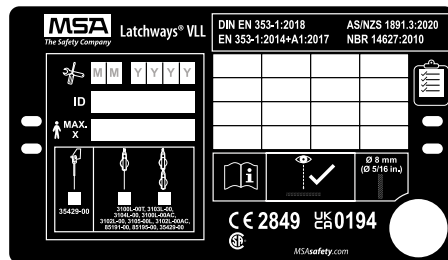

Side 2

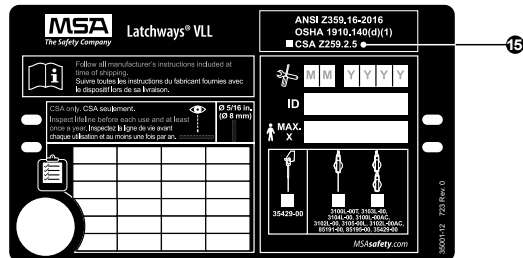

EN	Product Marking	FR	Marquage du produit	DE	Produkt-kennzeichnung
1	Use this way up only		À utiliser uniquement avec cette partie en haut		Nur mit dieser Seite nach oben verwenden
2	Read instructions before use		Veuillez lire les instructions avant toute utilisation		Vor der Verwendung Gebrauchsanleitung lesen
3	Standard		Norme		Norm
4	Weight range		Plage de poids		Gewichtsbereich
5	Date of manufacture mm/yy		Date de fabrication MM/YY		Herstellungsdatum mm/jj
6	Serial number		Numéro de série		Seriennummer
7	Model number		Numéro de modèle		Modellnummer
8	Notified body number		Numéro de l'organisme notifié		Prüfstellennummer
9	For single user		Pour un seul utilisateur		Für nur einen Benutzer
10	Installation date		Date d'installation		Installationsdatum
11	Maximum number of system Users		Nombre maximum d'utilisateurs du système		Maximale Anzahl Systembenutzer
12	System energy absorption included		Absorption d'énergie incluse dans le système		Mit Falldämpfung durch System
13	System energy absorption not included		Absorption d'énergie absente dans le système		Ohne Falldämpfung durch System
14	Temperature range		Plage de température		Temperaturbereich
15	mark box for VLL kits in CSA region.		Case à cocher pour les kits VLL dans la région CSA.		Markieren Sie das Feld für VLL-Kits in der CSA-Region.

NL	Productmarkering	ES	Marcado del producto	IT	Marcatura del prodotto
	Alleen met deze kant omhoog gebruiken		Utilizar solo con este lado hacia arriba		Usare solo con questo lato rivolto verso l'alto
	Lees instructies voor gebruik		Leer las instrucciones antes de utilizar		Leggere le istruzioni prima dell'uso
	Norm		Norma		Standard
	Gewichtsklasse		Rango de peso		Fascia di peso
	Fabricagedatum mm/jj		Fecha de fabricación mm/aa		Data di produzione (mm/aa)
	Serienummer		Número de serie		Numero di serie
	Modelnummer		Número de modelo		Codice modello
	Nummer aangemelde instantie		Número del organismo notificado		Numero dell'organismo notificato
	Voor één gebruiker		Para un solo usuario		Per utilizzatore singolo
	Installatiedatum		Fecha de instalación		Data di installazione
	Maximum aantal systeemgebruikers		Número máximo de usuarios del sistema		Numero massimo di utilizzatori del sistema
	Met systeemshockdemping		Absorción de energía del sistema incluida		Assorbimento di energia incluso nel sistema
	Zonder systeemshockdemping		Absorción de energía del sistema no incluida		Assorbimento di energia non incluso nel sistema
	Temperatuurbereik		Rango de temperatura		Temperature
	Markeer het vakje voor VLL-kits in de CSA-regio.		Marcar la casilla para los kits VLL en la región CSA.		Contrassegnare la casella per i kit VLL nella regione CSA.

PT	Marca do produto	CS Označení produktu	LV Izstrādājuma apzīmējums
1	Usar apenas com este lado para cima	Musí být otočené tímto směrem nahoru.	Izmantojiet tikai augšup vērstu
2	Ler as instruções antes de utilizar	Před použitím si přečtěte návod.	Pirms lietošanas izlasiet norādījumus
3	Norma	Norma	Standarts
4	Categoria de peso	Hmotnostní rozsah	Svara diapazons
5	Data de fabrico mm/aa	Datum výroby mm/rr	Izgatavošanas datums mm/gg
6	Número de série	Výrobní číslo	Sērijas numurs
7	Número do modelo	Číslo modelu	Modeļa numurs
8	Número do organismo notificado	Úředně oznámený orgán č.	Pilnvarotās iestādes numurs
9	Para apenas um usuário	Pro jednoho uživatele	Vienam lietotājam
10	Data da instalação	Datum instalace	Uzstādīšanas datums
11	Número máximo de usuários do sistema	Maximální počet uživatelů	Maksimālais sistēmas lietotāju datums
12	Absorção de energia do sistema incluída	Systém tlumící nárazy je součástí.	Sistēmas enerģijas absorbcija ir iekļauta
13	Absorção de energia do sistema não incluída	Systém tlumící nárazy není součástí.	Sistēmas enerģijas absorbcija nav iekļauta
14	Faixa de temperatura	Teplotní rozsah	Temperatūras diapazons
15	Caixa de marcação para kits VLL na região CSA.	Označení krabice pro soupravy VLL v oblasti CSA.	Azīmējiet VLL komplektu lodziņu CSA reģionā.

PL Oznaczenie produktu	SL Oznaka izdelka	FI Tuotemerkintä
Stosować wyłącznie tą stroną w górę	Uporablajte samo s to stranjo navzgor	Käytä vain tämä puoli ylöspäin
Przed użyciem przeczytać instrukcję	Pred uporabo preberite navodila	Lue ohjeet ennen käyttöä
Norma	Standard	Standardi
Zakres wagowy	Razpon telesne mase	Käyttäjän paino
Data produkcji mm/rr	Datum proizvodnje mm/ll	Valmistuspäivä kk/vv
Numer seryjny	Serijska številka	Sarjanumero
Numer modelu	Številka modela	Mallinumero
Numer jednostki notyfikowanej	Številka priglašenega organa	Ilmoitetun laitoksen numero
Dla jednego użytkownika	Za enega(-o) uporabnika(-co)	Yhdelle käyttäjälle
Data montażu	Datum namestitve	Asennuspäivä
Maksymalna liczba użytkowników systemu	Največje število uporabnikov(-ic) sistema	Järjestelmän käyttäjien enimmäismäärä
System z pochłaniaczem energii	S sistemom za absorpcijo energije	Järjestelmän nykkyksen vaimennus sisältyy
System bez pochłaniacza energii	Brez sistema za absorpcijo energije	Järjestelmän nykkyksen vaimennus ei sisälly
Zakres temperatur	Temperaturno območje	Lämpötila-alue
Pole zaznaczenia dla zestawów VLL w regionie CSA.	Označite polje za komplete VLL v območju CSA.	Merkitse ruutu CSA-alueen VLL-sarjoille.

NO	Produktmerking	SV	Produktmärkning
1	Bruk kun med denne siden opp	Använd endast med denna sida uppåt	
2	Les instruksjonene før bruk	Läs instruktionerna före användning	
3	Standard	Standard	
4	Vektområde	Viktområde	
5	Produksjonsdato mm/åå	Tillverkningsdatum mm/åå	
6	Serienummer	Serienummer	
7	Modellnummer	Modellnummer	
8	Teknisk kontrollorgans nummer	Det anmälda organets ID-nummer	
9	Kun for én bruker	För en användare	
10	Installasjonsdato	Installationsdatum	
11	Maksimalt antall brukere	Maximalt antal systemanvändare	
12	Systemets energiabsorpsjon inkludert	Systemfalldämpare ingår	
13	Systemets energiabsorpsjon ikke inkludert	Systemfalldämpare ingår inte	
14	Temperaturområde	Temperaturområde	
15	Merk av i boksen for VLL-sett i CSA-regionen.	Markera rutan för VLL-satser i CSA-region.	

Product terminology / Terminologie du produit / Produktterminologie / Productterminologie / Terminologia del producto / Terminologia del prodotto / Terminologia do produktu / Terminologie produktu / Izstrādājuma terminoloģija / Terminologia produktu / Izrazi izdelka / Tuoteterminologia / Produktterminologi / Produktterminologi

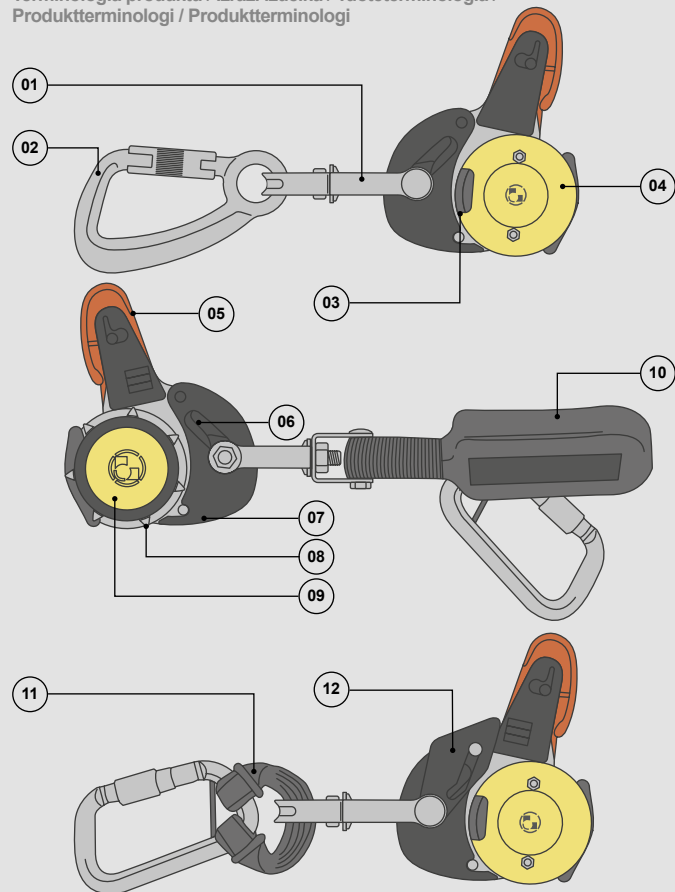

Product terminology and Materials / Terminologie du produit et matériaux /

EN Component	Material
01 Link	316 Stainless steel
02 Karabiner	Steel
03 Release catch	17/4 PH stainless steel
04 Release catch cover	ABS
05 Slipper pad	Nylon 6
06 Cam	316 Stainless steel
07 Cover	316 Stainless steel
08 Starwheel	17/4 PH stainless steel
09 Buffer	ABS
10 Shock pack	Polyester
11 Webbing strop	Dyneema
12 Additional cover	316 Stainless steel
FR Composant	Matériau
01 Liaison	Acier inoxydable 316
02 Mousqueton	Acier
03 Mécanisme de libération	Acier inoxydable 17/4 PH
04 Couvercle du mécanisme de libération	ABS
05 Patin de glissement	Nylon 6
06 Came	Acier inoxydable 316
07 Couvercle	Acier inoxydable 316
08 Roue crantée	Acier inoxydable 17/4 PH
09 Amortisseur	ABS
10 Unité anti-choc	Polyester
11 Sangle en estrope	Dyneema
12 Couvercle additionnel	Acier inoxydable 316

Produktterminologie und Materialien / Productterminologie en materialen

DE Bauteil	Material
01 Verbindung	Edelstahl 316
02 Karabiner	Stahl
03 Freigaberiegel	Edelstahl 17/4 PH
04 Abdeckung des Freigaberiegels	ABS
05 Gleitkappe	Polyamid 6
06 Exzenter	Edelstahl 316
07 Abdeckung	Edelstahl 316
08 Zahnscheibe	Edelstahl 17/4 PH
09 Puffer	ABS
10 Bandfalldämpfer	Polyester
11 Gewebeschnur	Dyneema
12 Zusätzliche Abdeckung	Edelstahl 316
NL Component	Material
01 Verbinding	316 roestvast staal
02 Karabijnhaak	Staal
03 Ontgrendelbout	17/4 PH roestvast staal
04 Afdekking ontgrendelbout	ABS
05 Glijderkap	Nylon 6
06 Nok	316 roestvast staal
07 Afdekking	316 roestvast staal
08 Sterwiel	17/4 PH roestvast staal
09 Buffer	ABS
10 Schokdemper	Polyester
11 Bandstrop	Dyneema
12 Extra afdekking	316 roestvast staal

**Terminología del producto y materiales /
Terminologia e materiali del prodotto /**

ES Componente	Material
01 Conexión	Acero inoxidable 316
02 Mosquetón	Acero
03 Retenedor de liberación	Acero inoxidable 17/4 PH
04 Cubierta del retenedor de liberación	ABS
05 Acolchado de la corredera	Nylon 6
06 Leva	Acero inoxidable 316
07 Cubierta	Acero inoxidable 316
08 Rueda de estrella	Acero inoxidable 17/4 PH
09 Amortiguador	ABS
10 Unidad contra impactos	Poliéster
11 Cabo textil	Dyneema
12 Cubierta adicional	Acero inoxidable 316
IT Componente	Materiale
01 Collegamento	Acciaio inox 316
02 Moschettone	Acciaio
03 Pulsante di rilascio	Acciaio inox 17/4 PH
04 Protezione esterna pulsante di rilascio	ABS
05 Dispositivo di orientamento	Nylon 6
06 Camma	Acciaio inox 316
07 Protezione esterna	Acciaio inox 316
08 Ruota dentata	Acciaio inox 17/4 PH
09 Buffer	ABS
10 Ammortizzatore	Poliestere
11 Fettuccia di ancoraggio	Dyneema
12 Protezione esterna supplementare	Acciaio inox 316

**Terminologia do produto e materiais /
Terminologie produktu a materiály**

PT Componente	Material
01 Elo	Aço inoxidável 316
02 Mosquetão	Aço
03 Lingueta para soltar	Aço inoxidável 17/4 PH
04 Tampa da lingueta para	ABS
05 Sapata	Nylon 6
06 Came	Aço inoxidável 316
07 Tampa	Aço inoxidável 316
08 Roda em estrela	Aço inoxidável 17/4 PH
09 Amortecedor	ABS
10 Pack de choque	Poliéster
11 Estropo de segurança	Dyneema
12 Tampa adicional	Aço inoxidável 316
CS Komponent	Materiál
01 Spojka	Nerezová ocel 316
02 Karabina	Ocel
03 Uvolňovací západka	Nerezová ocel 17/4 PH
04 Kryt uvolňovací západky	ABS
05 Kluzná podložka	Nylon 6
06 Vačka	Nerezová ocel 316
07 Kryt	Nerezová ocel 316
08 Ozubené kolečko	Nerezová ocel 17/4 PH
09 Tlumič	ABS
10 Tlumicí systém	Polyester
11 Popruhy	Dyneema
12 Další kryt	Nerezová ocel 316

Izstrādājuma terminoloģija un materiāli /
Terminologia i materiālu produktū

LV Komponente	Materiāls
01.Savienojums	316 Nerūsējošais tērauds
02.Karabiņe	Tērauds
03.Atkabinātājmechānisms	17/4 PH nerūsējošais tērauds
04.Atkabinātājmechānisma vāks	ABS
05.Slīdņa paliktnis	Neilons 6
06.Izcilnis	316 Nerūsējošais tērauds
07.Vāks	316 Nerūsējošais tērauds
08.Sprūdrats	17/4 PH nerūsējošais tērauds
09.Buferis	ABS
10.Amortizators	Poliesters
11.Pinuma štrope	Dyneema
12.Papildu vāks	316 Nerūsējošais tērauds
PL Komponent	Materiał
01 Połączenie	Stal nierdzewna 316
02 Karabińczyk	Stal
03 Zaczep zwalniający	Stal nierdzewna 17/4 PH
04 Pokrywa zaczepu zwalniającego	ABS
05 Podkładka ślizgowa	Nylon 6
06 Krzywka	Stal nierdzewna 316
07 Pokrywa	Stal nierdzewna 316
08 Koło ostrogowe	Stal nierdzewna 17/4 PH
09 Bufor	ABS
10 Tłumik wstrząsów	Poliester
11 Taśma	Dyneema
12 Dodatkowa pokrywa	Stal nierdzewna 316

Izrazi in materiāli izdelka/
Tuoteterminologia ja materiaalit

SL Sestavni del	Material
01 Vez	Nerjavno jeklo 316
02 Vponka	Jeklo
03 Sprostitveni zaklep	Nerjavno jeklo 17/4 PH
04 Pokrov sprostitvenega zaklepa	ABS
05 Obloga drsnika	Najlon 6
06 Odmikalo	Nerjavno jeklo 316
07 Pokrov	Nerjavno jeklo 316
08 Zobati kolut	Nerjavno jeklo 17/4 PH
09 Varovalo	ABS
10 Sklop blažilnika padca	Poliester
11 Jermenska zanka	Dyneema
12 Dodatni pokrov	Nerjavno jeklo 316
FI Osa	Materiaali
01 Lenkki	316 ruostumaton teräs
02 Karbiinihaka	Teräs
03 Vapautussalpa	17/4 PH ruostumaton teräs
04 Vapautussalvan kansi	ABS
05 Liukutyyny	Nailon 6
06 Nokka	316 ruostumaton teräs
07 Suojakansi	316 ruostumaton teräs
08 Tähtipyörä	17/4 PH ruostumaton teräs
09 Puskuri	ABS
10 Iskunvaimenninpakkaus	Polyesteri
11 Punoslenkki	Dyneema
12 Lisäkansi	316 ruostumaton teräs

**Produktterminologi og materialer/
Produktterminologi och material**

NO Komponent	Material
01 Ledd	316 rustfritt stål
02 karabiner	Stål
03 Utløsermekanisme	17/4 PH rustfritt stål
04 Deksel til utløsermekanisme	ABS
05 Glidepute	Nylon 6
06 Kam	316 rustfritt stål
07 Deksel	316 rustfritt stål
08 Stjernehjul	17/4 PH rustfritt stål
09 Buffer	ABS
10 Støtpakke	Polyester
11 Båndstropp	Dyneema
12 Ekstra deksel	316 rustfritt stål
SV Komponent	Material
01 Länk	Rostfritt stål 316
02 Karbinhake	Stål
03 Frigöringsspärr	Rostfritt stål 17/4 PH
04 Frigöringsspärr hölje	ABS
05 Glidplatta	Nylon 6
06 Kam	Rostfritt stål 316
07 Hölje	Rostfritt stål 316
08 Stjärnhjul	Rostfritt stål 17/4 PH
09 Buffert	ABS
10 Stötdämparpaket	Polyester
11 Vävbandsstropp	Dyneema
12 Extra hölje	Rostfritt stål 316

**Figure 1 / Figure 1 /
Abbildung 1 / Afbeelding 1 /
Figura 1 / Figura 1 / Figura
1 / Obrázek 1 / 1. attēls /
Rysunek 1. / Slika 1 / Kuva 1 /
Figur 1 / Figur 1**

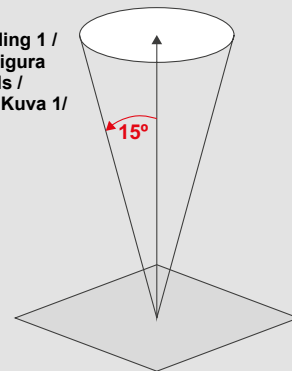

**Figure 2 / Figure 2 / Abbildung 2 / Afbeelding 2 / Figura 2 / Figura 2 /
Figura 2 / Obrázek 2 / 2. attēls / Rysunek 2. / Slika 2 / Kuva 2 / Figur 2 / Figur 2**

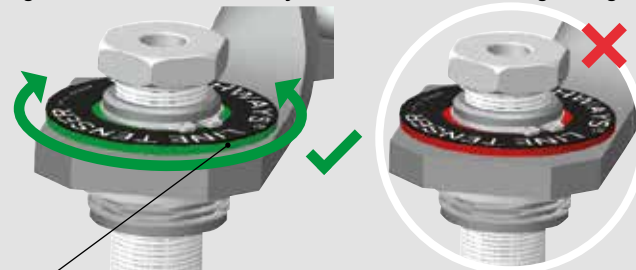

Tension indicator disc (highlighted green for clarity)

Disque indicateur de tension (surligné en vert pour plus de clarté)

Spannungsanzeigescheibe (zur Verdeutlichung grün hervorgehoben)

Spänningsindicatorschijf (groen gemarkeerd voor de duidelijkheid)

Disco indicador de tensión (resaltado en verde para mayor claridad)

Disco indicatore della tensione (evidenziato in verde per chiarezza)

Disco indicador da tensão (destacado em verde para maior clareza)

Indikačni disk napnuti (pro jasnost označeno zeleně)

Sprieguma indikatora disks (izcelts zaļā krāsā skaidrības sniešanai)

Tarcza wskazująca naprężenie (zaznaczona na rysunku na zielono)

Kolut kazalnika napetosti (zaradi jasnosti je označen z zeleno barvo)

Kireyden ilmaisınlevy (korostettu vihreällä selkeyden vuoksi)

Skive for strekkindikator (markert i grønt for tydelighet)

Spänningsindikatorskiva (markerad grön för tydlighet)

**Figure 3 / Figure 3 / Abbildung 3 / Afbeelding 3 / Figura 3 / Figura 3 /
Figura 3 / Obrázek 3 / 3. attēls / Rysunek 3. / Slika 3 / Kuva 3 / Figur 3 / Figur 3**

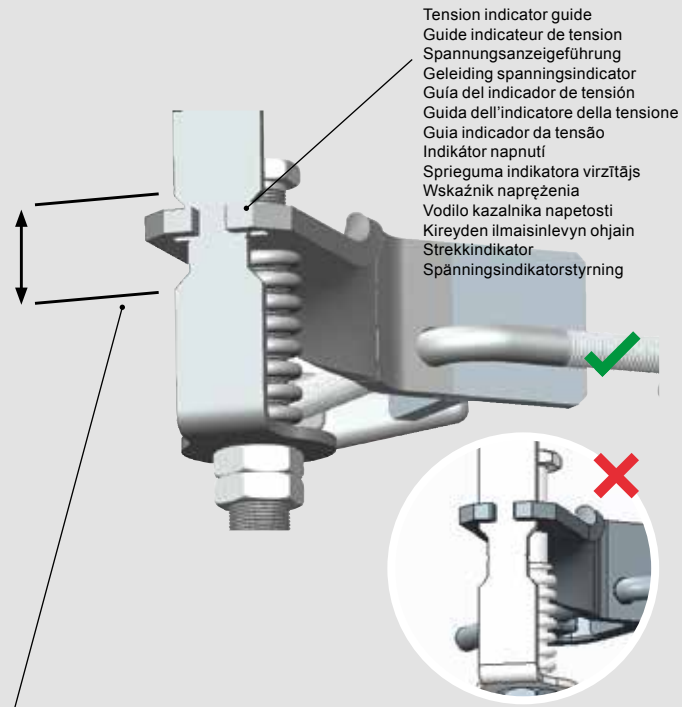

Tension indicator guide
Guide indicateur de tension
Spannungsanzeigeführung
Geleiding spanningsindicator
Guía del indicador de tensión
Guida dell'indicatore della tensione
Guia indicador da tensão
Indikátor napnutí
Sprieguma indikatora virzītājs
Wskaźnik naprężenia
Vodilo kazalnika napetosti
Kireyden ilmaiselevyn ohjain
Streckindikator
Spänningsindikatorstyrning

The tension indicator guide is aligned within the rebated area of the front plate.

Le guide indicateur de tension est aligné dans la zone entaillée de la plaque avant.

Die Spannungsanzeigeführung liegt in der Aussparung der Frontplatte.

De geleiding spanningsindicator is uitgelijnd in de uitsparing van de frontplaat.

La guía del indicador de tensión está alineada en el interior del rebajo de la placa frontal.

La guida dell'indicatore della tensione è allineata con l'area ribattuta della piastra frontale.

O guia indicador da tensão está alinhado dentro da área rebaixada da placa frontal

Indikátor napnutí je vyrovnaný se záložnou ploškou čelního štítu. Sprieguma indikatora virzītājs ir pielīdzināts atbilstoši priekšējās plāksnes paplatinājai daļai.

Wskaźnik naprężenia jest wyrównany z wcięciem płyty przedniej.

Vodilo kazalnika napetosti je poravnano v vbočenem predelu srednje plošče.

Kireyden ilmaiselevyn ohjain on kohdistettu etulevyn upotetun alueen sisäpuolelle.

Veiledningen for strekkindikator er justert innenfor det forsenkede området på frontplaten.

Spänningsindikatorstyrningen linjerar med det försänkta området på frontplattan.

**Figure 4 Cam in unlocked position /
Figure 4 Came en position
déverrouillée /**

**Abbildung 4 Exzenter in unverriegelter Position /
Afbeelding 4 Nok in ontgrendelde positie /
Figura 4 Leva en posición desbloqueada /
Figura 4 Camma in posizione sbloccata /
Figura 4 Came na posição desbloqueada /
Obrázek 4 Vačka v odjištěné poloze /
4. attēls. Izcilinis nefiksētā stāvoklī /
Rysunek 4. Krzywka w położeniu odblokowanym /
Slika 4 Odmikalo v odklenjenem položaju /
Kuva 4 Nokka lukitsemattomassa asennossa /
Figur 4 Kam i ulåst posisjon /
Figur 4 Kam i olåst läge**

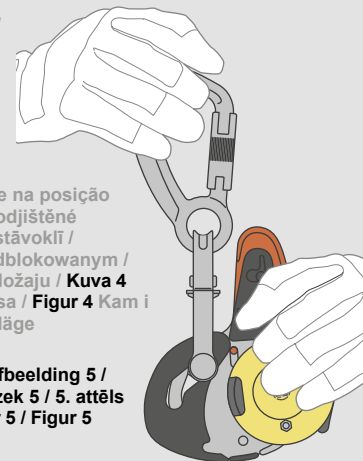

**Figure 5 / Figure 5 / Abbildung 5 / Afbeelding 5 /
Figura 5 / Figura 5 / Figura 5 / Obrázek 5 / 5. attēls
/ Rysunek 5 / Slika 5 / Kuva 5 / Figur 5 / Figur 5**

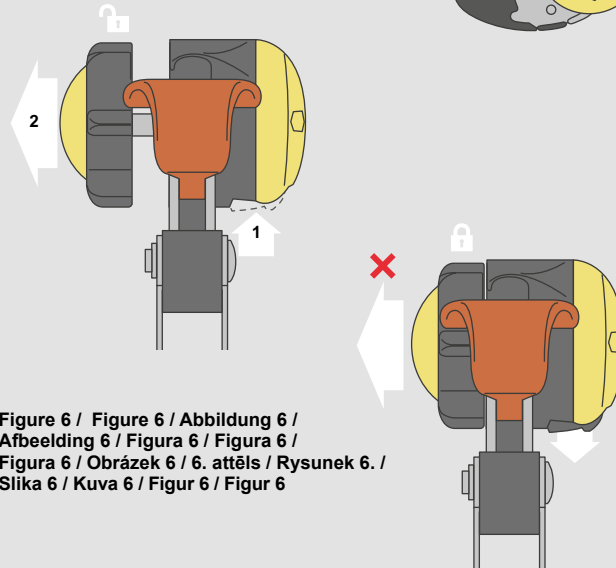

**Figure 6 / Figure 6 / Abbildung 6 /
Afbeelding 6 / Figura 6 / Figura 6 /
Figura 6 / Obrázek 6 / 6. attēls / Rysunek 6. /
Slika 6 / Kuva 6 / Figur 6 / Figur 6**

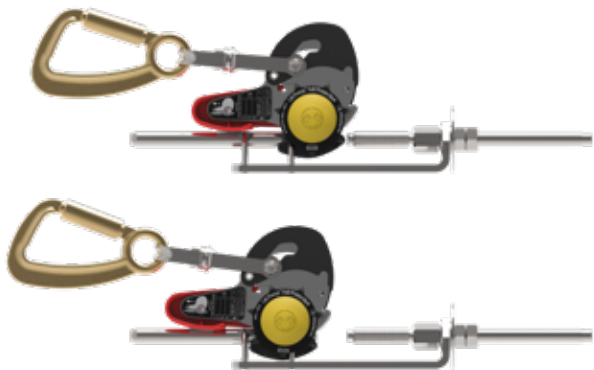

Figure 7 / Figure 7 / Abbildung 7 / Afbeelding 7 / Figura 7 / Figura 7 / Figura 7 /
Obrázek 7 / 7. attēls / Rysunek 7. / Slika 7 / Kuva 7 / Figur 7 / Figur 7













Figure 8 / Figure 8 / Abbildung 8 / Afbeelding 8 / Figura 8 / Figura 8 / Figura 8 /
Obrázek 8 / 8. attēls / Rysunek 8. / Slika 8 / Kuva 8 / Figur 8 / Figur 8

Table 1 / Table 1 / Tabelle 1 /
Tabel 1 / Table 1 / Tabella 1 /
Tabela 1 / Tabulka 1 / 1. tabula
/ Tabela 1. / Razpredelnica 1 /
Taulukko 1 / Tabell 1 / Tabell 1

↑ x 1 = 50-150 kg

System type / Type de système / Systemtyp / Systemtype / Tipo
de sistema / Tipo di sistema / Tipo de sistema / Typ systému /
Sistēmas tips / Typ systému / Vrstá systému / Järjestelmän tyyppi /
Systemtype / Systemtyp

			
Device type / Type d'appareil / Gerätetyp / Toesteltype / Tipo de dispositivo / Modelo de dispositivo / Typ zařízení / Ierces tips / Typ urządzania / Vrstá systému / Laitteenmuoto / Enhanas formi / Enhanas form LadderLatch Device 3100L-00T 3103L-00 3104L-00 3100R-00T (Right handed)	✗	 ↑ x 2	 ↑ x 4
	LadderLatch AC Device 3100L-00AC		
TowerLatch Device 3102L-00 3105-00L 3102L-00BR 3102R-00T (Right handed)	✗	 ↑ x 2	 ↑ x 4
	TowerLatch AC Device 3102L-00AC		
TowerLatch SP Device 35429-00	 ↑ x 4	 ↑ x 4	 ↑ x 4
ClimbLatch Device 85191-00 85195-00 85191-00BR	✗	 ↑ x 2	✗

Installer company details/ Détails sur la société d'installation/ Angaben zum Montageunternehmen/ Gegevens montagebedrijf/ Datos de la empresa instaladora / Dati dell'installatrice / Informações da empresa instaladora / Udaje o spoločnosti provádzajúci instalaci / Informácija par uzstādīšanas uzņēmumu / Dane firmy instalatorskiej / Pod / Information om installatörsföretaget

Company Name / Nom de la société / Name des Unternehmens / Bedrijfsnaam / Nombre de la empresa / Nome dell'azienda / Nome da empresa / Název společnosti / Uzņēmuma nosaukums / Nazwa firmy / Naziv podjetja / Yhtiön nimi / Firmanavn / Företagsnamn	
Company Address / Adresse de la société / Unternehmensadresse / Bedrijfsadres / Dirección de la empresa / Indirizzo dell'azienda / Endereço da empresa / Adresa spoločnosti / Uzņēmuma adrese / Adres firmy / Naslov podjetja / Yhtiön osoite / Firmaadresse / Företagsadress	
Contact Name / Nom du contact / Kontaktperson / Kontaktpersoon / Persona de contacto / Nome del contatto / Nome do contacto/ Jméno kontaktní osoby / Kontaktpersonas värds / Nazwisko osoby kontaktowej / Ime kontaktne osebe / Yhteyshenkilön nimi / Kontaktperson / Kontaktperson	
Tel No / N° de tél. / Telefon / Tel / Tel. / Numero di telefono / Tel / Tel. č. / Tālrunis / Tel. Tel. st.	
Email	

**Equipment Record / Fiche de l'équipement / Prüfprotokoll /
Registratiekaar apparatuur / Registro del equipo / Dati dell'apparechiatura / Registo do
equipamento / Záznamy o zařizení / Apríkojuma ieraksti / Dane sprzętu / Evidenca opreme /
Laiterekisteri / Utstysregistre / Utrustningsregister**

REF	SN	LATCHWAYS PLC
Unit 9 Beeches Industrial Estate Yate BS37 5QT UK	Tel: +44 (0)800 066 2222	Web: MSAafety.com
	Purchase Date / Date d'achat / Kaufdatum / Aankoopdatum / Fecha de adquisición / Data di acquisto / Data de compra / Datum nákupe / legādes datums / Data zakupu / Datum nakupa / Ostopäivä / Innkjøpsdato /Inköpsdatum:	Date first put into service / Date de la première mise en service / Erstverwendungsdatum / Datum eerste ingebruikname / Fecha de la primera puesta en marcha / Data della prima messa in servizio / Data da primeira colocação em serviço / Datum prvního uvedení do provozu / Pirmās nodošanas ekspluatācijā datums / Data rozpoczęcia użytkowania / Datum prve uporabe / Käyttöönottopäivä / Dato for første gangs bruk / Datum för första användning:



Periodic Examination and Repair History / Historique des inspections périodiques et des réparations / Frühere regelmäßige Überprüfungen und Reparaturen / Geschiedenis periodieke inspectie en reparatie / Historial de inspecciones periódicas y reparaciones / Cronologia ispezioni periodiche e riparazioni / Inspeção periódica e histórico de reparações / Záznamy o pravidelných kontrolách a opravách / Periodiskā pārbaude un remontdarbu vēsture / Historia okresowych kontroli i napraw / Redni pregledi in zgodovina popravil / Määräaikaistarkastus- ja korjaushistoria / Historikk for periodiske undersøkelser og reparasjoner / Periodisk inspektion och reparationshistorik

DD/MM/YYYY	Comments / Commentaires / Bemerkungen / Opmerkingen / Comentarios / Commenti / Comentários / Komentáře / Komentāri / Uwagi / Opombe / Kommentit / Kommentarer- merknader / Kommentarer:	Next date / Prochaine date / Nächster Termin / Volgende datum / Siguiente fecha / Data successiva / Próxima data / Datum příští kontroly / Nākamais datums / Data następanej inspekcji / Datum naslednjega pregleda / Seuraava päivämäärä / Neste dato / Nästa datum:	Name of competent person / Nom de la personne compétente / Naam van deskundige / Nombre de la persona competente / Nome della persona competente / Nome da pessoa competente / Jméno odpovědné osoby / Kompetentās personas vārds / Nazwisko osoby kompetentnej / Ime pristojne osebe / Pātevān henkilön nimi / Navn på kompetent person/ Namn på kompetent person:	Signature / Signature / Handtekening / Firma / Assinatura / Podpis / Paraksts / Podpis / Podpis / Allekirjoitus / Signatur / Underskrift:

LATCHWAYS PLC
 Unit 9 Beeches Industrial Estate
 Yate BS37 5QT
 UK
 Phone +44 (0)800 066 2222
 Email: info.gb@MSAsafety.com Website: MSAsafety.com